

# Installations- und Betriebsanleitung

deutsch

## Instructions for installation and operation

english

## Instructions de montage et de service

français

## Installatie- en Gebruiksaanwijzing

nederlands

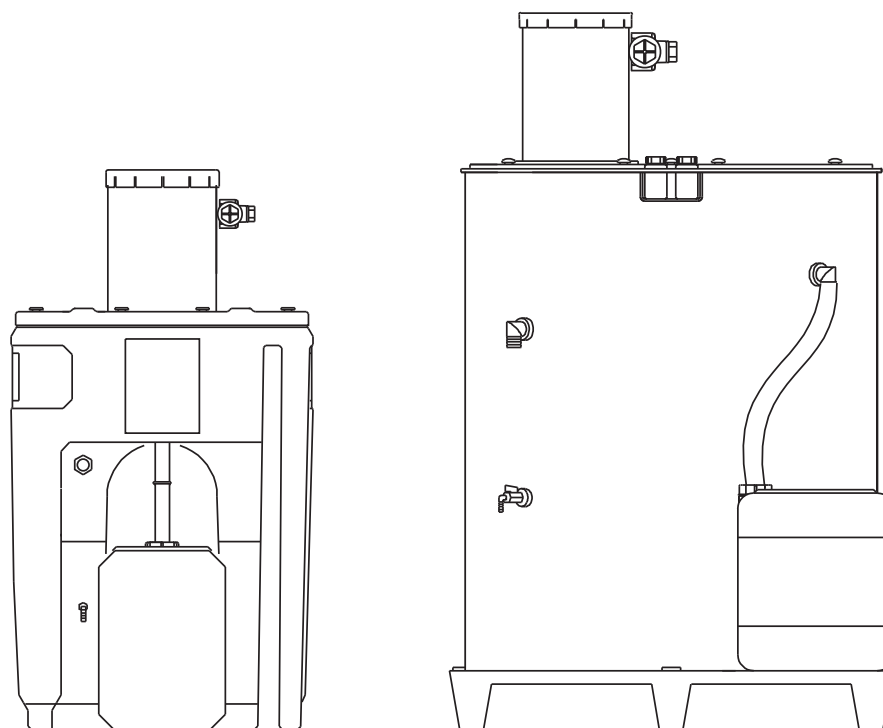

### ÖWAMAT® 6

### ÖWAMAT® 8

Sehr geehrter Kunde,

vielen Dank, dass Sie sich für den Öl-Wasser-Trenner ÖWAMAT entschieden haben. Bitte lesen Sie die vorliegende Anleitung vor der Montage und Inbetriebnahme des ÖWAMAT. Nur bei genauem Beachten der gegebenen Vorschriften und Hinweise ist die einwandfreie Funktion des ÖWAMAT und damit eine zuverlässige Kondensataufbereitung sichergestellt.

Dear Customer,

Thank you for deciding in favour of the Oil Water Separator ÖWAMAT. Please read the present instructions carefully before installing your ÖWAMAT unit and putting it into service. The perfect functioning of the Oil Water Separator ÖWAMAT - and thus reliable condensate treatment - can only be guaranteed if the recommendations and conditions stated here are adhered to.

Cher client,

Vous venez d'acquérir un séparateur huile-eau ÖWAMAT et nous vous en félicitons. Nous vous recommandons de lire attentivement ces instructions avant le montage et la mise en service de l'ÖWAMAT et de suivre nos conseils. Car, seul le respect scrupuleux des prescriptions et consignes données peut garantir le parfait fonctionnement de l'ÖWAMAT et une séparation huile-eau fiable des condensats.

Geachte klant,

Wij danken u voor het aanschaffen van de ÖWAMAT olie-/waterscheider. Wij verzoeken u voor installatie en ingebruikname van de ÖWAMAT eerst deze handleiding goed door te lezen. Alleen door het opvolgen van de voorschriften is een goede werking van de ÖWAMAT en daardoor een ongestoorde behandeling van het condensaat gegarandeert.

## Wichtige Hinweise

### Zur Sicherheit:

- Installations- und Betriebsanleitung genau beachten, um Schäden und Verletzungen zu vermeiden!
- Sicherstellen, daß im Schadenfall **kein Öl oder ungereinigtes Kondensat** in die Kanalisation gelangen kann!
- Ölbehälter am ÖWAMAT immer dicht verschrauben, damit kein Öl auslaufen kann!
- ÖWAMAT regelmäßig auf Dichtigkeit überprüfen!
- Ablaufendes Reinwasser wöchentlich kontrollieren!
- **Keine Fremd-Flüssigkeit** in den ÖWAMAT einfüllen, um die Filterfunktion nicht zu beeinträchtigen!
- Nur original OEKOSORB-Filter-Sets verwenden. Bei Einsatz von Fremdfiltern erlischt die "Allgemeine bauaufsichtliche Zulassung" sowie der Anspruch aus Beseitigung von Sachmängeln innerhalb von 2 Jahren nach Rechnungsdatum.
- ÖWAMAT mit Heizung: Elektrische Installation nur von befugtem Fachpersonal durchführen lassen!
- Das Überprüfen des Filterzustandes obliegt der Sorgfaltspflicht des Betreibers (§19i WHG).

### Zum Einsatzbereich:

- **Nur für stationären Einsatz geeignet, für mobilen Einsatz keine Funktionsgarantie!**
  - **Nur für nichtemulgierte Verdichterkondensate geeignet, für andere Fälle keine Funktionsgarantie!**
- Stabile Emulsionen können generell nicht mit dem Adsorptionsfilter-Prinzip getrennt werden.
- **Um stabil emulgierte Kondensate zu vermeiden, nur Verdichter-Öle gemäß Klassifikation verwenden!** (siehe Seite 6)
- Zur optimalen Kondensatableitung ist der elektronisch niveaugeregelte Kondensatableiter BEKOMAT zu verwenden!**
- Ableitung per Hand oder zeitgesteuertem Magnetventil kann zu stabilen Emulsionen oder

ÖWAMAT-Überlastung führen.

- **Bei Frostgefahr den ÖWAMAT mit optionaler Heizung ausrüsten!**
  - **Vor Inbetriebnahme muss der ÖWAMAT der örtlichen "Unteren Wasserbehörde" gemeldet werden.**
  - **Sicherstellen, dass die gültigen Grenzwerte der örtlichen Entwässerungs-satzungen eingehalten werden!** Gemäß Wasserhaushaltsgesetz beträgt der Einleitgrenzwert für Kompressor-kondensate 20 mg/l (Stand: 02.99). Beachten Sie, dass die gesetzlichen Grenzwerte für Indirekteinleitung regional abweichen können.
- Einbau, Aufstellung Instandhaltung, Instandsetzung oder Reinigung:**
- Gemäß § 19i "Pflichten des Betreibers" ist mit diesen Tätigkeiten ein Fachbetrieb nach § 19I zu beauftragen, sofern der Betreiber nicht selbst die Voraussetzungen des § 19I, Abs. 2 erfüllt.**

### Zum Betrieb:

- **Leistungsdaten nicht überschreiten!** (siehe Seite 4)
- ÖWAMAT-Überlastung verschlechtert das Trennergebnis und reduziert die Filterstandzeit!
- **Zum Filterwechsel nur OEKOSORB-Filter-Sets verwenden!** Zulassung erkennbar an Beschriftung und BEKO-Prüfplombe.

### Verwendung:

Der Öl-Wasser-Trenner ÖWAMAT dient zur gesetzeskonformen Aufbereitung nichtemulgierter Verdichterkondensate.

### Zulaufmedium:

Kompressorenkondensat

**Mediums/Umgebungstemperatur:** +5...+60 °C mit Heizung bis ca. -10 °C

### Ablaufmedium:

Gereinigtes Kondensat mit Mineralkohlenwasserstoff-Gehalt weit unter dem gesetzlich vorgeschriebenen Grenzwert (siehe oben)

## Important rules

### Safety aspects:

- The instructions for installation and operation must be fully adhered to in order to avoid damage or injury.
- Ensure that **oil or untreated condensate** cannot get into the public sewer system in the event of damage.
- Screw the oil collector tightly to the ÖWAMAT to prevent oil leaks.
- **Check at regular intervals that the ÖWAMAT unit is in a leaktight condition.**
- Check the clean-water discharge every week.
- Use original OEKOSORB filter sets only. Should external filters be applied, the claim to removal of material defects within the 2 years following the date of issue of the invoice will expire.
- ÖWAMAT with heating:

The electrical installation of the heating system must only be carried out by suitably qualified personnel.

### Application aspects:

- **Suitable for stationary use only. The ÖWAMAT is not guaranteed to work in mobile situation!**
- **Only suitable for non-emulsified compressor condensates; the functional guarantee is not valid with any other type of application.**

As a rule, the adsorption filter technique cannot be used for separating stable emulsions.

- **Only employ compressor oils corresponding to the classifications in order to prevent the formation of stable, emulsified condensates** (see page 6).

**The electronically level-controlled BEKOMAT condensate drain should be installed to ensure optimum condensate discharge.**

Condensate discharge by hand or by means of a time-

controlled solenoid valve may lead to the formation of stable emulsions or over-loading of the ÖWAMAT unit.

- **Where there is a danger of frost, the ÖWAMAT must be fitted with a heating system (available as an option).**
- **The statutory limits of the local wastewater ordinance must not be exceeded.**

**Please ensure observance of the relevant regulations in your country.**

It should further be realised that the statutory limits for indirect clean-water discharge into the sewer system may be subject to regional variations.

### Operational aspects:

- **Do not exceed the performance data** (see page 4).

Overloading of the ÖWAMAT impairs the separating efficiency and shortens the filter service life.

- Only use OEKOSORB filter sets as replacement filters. The approved filters are identified by their labelling and the BEKO test seal.

### Intended use:

The ÖWAMAT oil-water separator is used for treating non-emulsified condensate in compliance with the legal regulations.

### Feed fluid:

Compressor condensate

### Condensate/ambient temperature:

+5 °C...+60 °C  
with heating system down to approx. -10 °C

### Discharged fluid:

Cleaned condensate with mineral oil hydrocarbon content far below the statutory limit (see above).

<b>Consignes importantes</b>	<b>Belangrijke aanwijzingen</b>
<p><b>Sécurité:</b></p> <ul style="list-style-type: none"> <li>• Suivez les instructions de montage et de service, afin d'éviter tout endommagement et toute blessure !</li> <li>• Assurez-vous qu'en cas de dysfonctionnement, <b>l'huile collectée ou le condensat non traité ne puissent en aucun cas s'écouler dans la canalisation !</b></li> <li>• Serrer correctement le raccordement du collecteur d'huile à l'ÖWAMAT pour éviter toute fuite d'huile !</li> <li>• Vérifier régulièrement l'étanchéité de l'ÖWAMAT!</li> <li>• La qualité de l'eau épurée et évacuée doit être contrôlée toutes les semaines !</li> <li>• <b>Ne pas déverser n'importe quel liquide dans l'ÖWAMAT</b> sous peine d'affecter le bon fonctionnement!</li> <li>• Utilisez exclusivement des kits de filtres OEKOSORB d'origine! L'utilisation de filtres d'une autre marque annule la garantie d'élimination des vices accordée normalement pendant une période de 2 ans à compter de la date de facturation.</li> <li>• ÖWAMAT avec système hors-gel: l'installation électrique doit être réalisée impérativement par un personnel agréé !</li> </ul> <p><b>Domaine d'utilisation:</b></p> <ul style="list-style-type: none"> <li>• <b>Uniquement pour emploi stationnaire, aucune garantie de fonctionnement en cas d'emploi mobile!</b></li> <li>• <b>Ne convient que pour les condensats de compresseurs non émulsifiés ; aucune garantie de fonctionnement n'est donnée pour les autres cas de figure !</b></li> </ul> <p>Les émulsions stables ne peuvent pas être séparées d'après le principe du filtre à adsorption.</p> <ul style="list-style-type: none"> <li>• <b>Pour éviter les émulsions de condensats stables, n'utiliser que des huiles de compresseurs conformes à la classification!</b> (voir p. 6)</li> </ul>	<p><b>Pour une purge de condensats optionnelle, utiliser le purgeur à régulation de niveau électronique BEKOMAT!</b></p> <p>Toute purge manuelle ou par électrovanne temporisée peut entraîner la formation d'émulsions stables ou une surcharge de l'ÖWAMAT.</p> <ul style="list-style-type: none"> <li>• <b>En cas de risque de gel, équiper l'ÖWAMAT du système hors-gel en option !</b></li> <li>• <b>S'assurer que les valeurs limites de la réglementation locale relative au rejet indirect de l'eau traitée soient respectées !</b></li> </ul> <p>La loi sur l'eau fixe la valeur limite pour le rejet à 20 mg/l pour les condensats issus de compresseurs.</p> <p>Il est à noter que les valeurs limites légales pour les rejets indirects peuvent diverger d'une région à l'autre.</p> <p><b>Exploitation :</b></p> <ul style="list-style-type: none"> <li>• <b>Ne pas dépasser les capacités indiquées!</b> (voir page 4) toute surcharge de l'ÖWAMAT nuit au résultat de la séparation et écourte la durée de vie des filtres!</li> <li>• <b>Pour le remplacement des filtres, n'utiliser que des kits de filtres OEKOSORB!</b></li> </ul> <p>L'homologation peut être identifiée à partir des inscriptions et du scellé de vérification BEKO.</p> <p><b>Utilisation:</b> le séparateur huile-eau ÖWAMAT sert à traiter les condensats de compresseurs non émulsifiés, en conformité avec la loi.</p> <p><b>Liquide à traiter:</b> condensats de compresseurs</p> <p><b>Température ambiante/du liquide traité:</b> +5...+60 °C, jusqu'à -10 °C avec hors-gel</p> <p><b>Liquide rejeté:</b> condensat épuré, avec une teneur en hydrocarbures d'origine minérale nettement inférieure à la valeur limite légale (voir ci-dessus)</p>
	<p><b>Ter veiligheid:</b></p> <ul style="list-style-type: none"> <li>• De installatie- en bedrijfsaanwijzingen exact opvolgen om beschadigingen en verwondingen te voorkomen!</li> <li>• Waarborgen dat in geval van schade <b>geen olie of ongereinigd condensaat</b> in de riolering kan geraken!</li> <li>• Oliereservoir aan de ÖWAMAT steeds dicht vastschroeven opdat geen olie kan weglopen!</li> <li>• ÖWAMAT regelmatig op dichtheid controleren!</li> <li>• Wegyloeiend zuiverwater wekenlijks controleren!</li> <li>• <b>Geen vreemde vloeistof</b> in de ÖWAMAT vullen om de filterwerking niet te belemmeren!</li> <li>• Alleen originele filtersets OEKOSORB gebruiken. Indien u een andere soort filter neemt heeft u geen recht meer op het verhelpen van gebreken binnen 2 jaar na factuurdatum.</li> <li>• ÖWAMAT met verwarming: Elektrische installatie enkel door bevoegd vakpersoneel laten uitvoeren!</li> </ul> <p><b>Met betrekking tot de werking:</b></p> <ul style="list-style-type: none"> <li>• <b>Allen geschikt voor stationair gebruik, geen gega-randeerde wekink bij mobil gebruik!</b></li> <li>• <b>Alleen voor niet-geëmulgeerde compressorcondensaten geschikt, in andere gevallen geen garantie van werking!</b></li> </ul> <p>Stabiele emulsies kunnen principieel niet met het adsorptiefilter-principe worden gescheiden.</p> <ul style="list-style-type: none"> <li>• <b>Om stabiel geëmulgeerde condensaten te voorkomen, enkel compressorolieën volgens classificatie toepassen!</b> (zie bladzijde 6).</li> </ul> <p><b>Voor een optimale condensatafleiding dient de elektronisch niveaugeregelde condensatafvoer BEKOMAT te worden toegepast!</b></p> <p>Een afleiding per hand of per tijdgeregelde magneetklep kan</p>
	<p>tot stabiele emulsies of tot een ÖWAMAT-overbelasting leiden.</p> <ul style="list-style-type: none"> <li>• <b>Bij vorstgevaar dient de ÖWAMAT te zijn uitgerust met een als optie verkrijgbaar verwarmingselement!</b></li> <li>• <b>Waarborgen dat de gel-dige grenswaarden van de plaatselijke ontwateringsregelingen in acht worden genomen!</b> Volgens waterhuishoudingswet bedraagt de inleidingsgrenswaarde voor compressorcondensaten 20 mg/l (stand: 02.99).</li> </ul> <p>Houdt u er alstublieft rekening mee dat de wettelijke grenswaarden voor een directe inleiding regionaal kunnen afwijken.</p> <p><b>Met betrekking tot de werking:</b></p> <ul style="list-style-type: none"> <li>• <b>Capaciteitsgegevens niet te boven gaan!</b> (zie bladzijde 4) ÖWAMAT-overbelasting verslechtert het scheidingsresultaat en verlaagd de filterstandtijd!</li> <li>• <b>Voor een filterwissel enkel OEKOSORB-filtersets gebruiken!</b> Vergunning herkenbaar aan het opschrift en aan het BEKO-keuringslabel.</li> </ul> <p><b>Toepassing:</b> De olie-water-scheider ÖWAMAT dient ter zuivering van niet-geëmulgeerde condensaten.</p> <p><b>Toevoermedium:</b> Compressorcondensaat</p> <p><b>Medium-/omgevingstemperatuur:</b> +5...+60 °C met verwarming tot ca. -10 °C</p> <p><b>Afvoermedium:</b> Gereinigd condensaat met mineraalkoolwaterstofgehalte ver onder de wettelijk verplichte grenswaarde (zie boven)</p>

**Technische Daten • Technical data  
Caractéristiques techniques • Technische gegevens**



**allgemeine bauaufsichtliche Zulassung  
Deutsches Institut für Bautechnik, Berlin**

**Zulassungs-Nummer Z-54.5-110**

	<b>ÖWAMAT 6</b>	<b>ÖWAMAT 8</b>
Bestellnummer / Order reference No. de commande / Bestelnummer	<b>KT06 000 00</b>	<b>KT08 000 00</b>
Behälter-Volumen Container capacity Capacité du réservoir Reservoir inhoud	335 L	720 L
Füllvolumen Filling volume Volume de remplissage Vulvolume	250 L	610 L
Kondensatzulauf (Schlauch) Condensate feed (hose) Entrée de condensat (flexible) Condensaatinvoer (slang)	3 x G½ (di = 13mm), 1 x G1 (di = 25mm)	
Wasserablauf (Schlauch) Water outlet (hose) Sortie d'eau (flexible) Wateruitlaat (slang)	G1 (di = 25 mm)	G1 (di = 30 mm)
Ölablauf Oil outlet Sortie d'huile Olieafvoer	DN 32	di 30
Ölauffangbehälter Oil collector Collecteur d'huile Olieopvangreservoir	2 x 30 l	3 x 30 l
Leergewicht Weight empty Poids à vide Leeggewicht	ca. 40 kg	ca. 90 kg
Min./max. Temperatur Min./max. temperature Température min/max Min./max. temperatuur	+ 5 ... +60 °C	
Max. Betriebsdruck am Zulauf Operating pressure max. Pression de service max. à l'entree Max. bedrijfsdruk	25 bar *)	
Oleophiler Vorfilter Oleophilic prefilter Préfiltre oléophile Oleophile voorfilter	1 x 9 l	1 x 30 l
Adsorptionsfilter Adsorption filter Filtre d'adsorption Adsorptiefilter	2 x 17 l	2 x 45 l

\*) Für höheren Druck Hochdruckentlastungskammer (Zubehör Seite **24**) verwenden.  
A high-pressure relief chamber (accessories, page **24**) should be used in the case of higher pressures.  
En cas de pression plus élevée, utiliser une chambre de détente haute pression (accessoires, page **24**)  
Voor hogere druk hogedrukontlastingskamer (toebereiden bladzijde **24**) toepassen.

**Technische Daten • Technical data  
Caracteristiques techniques • Technische gegevens**

**ÖWAMAT 6**

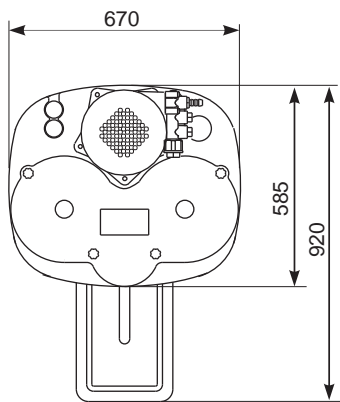
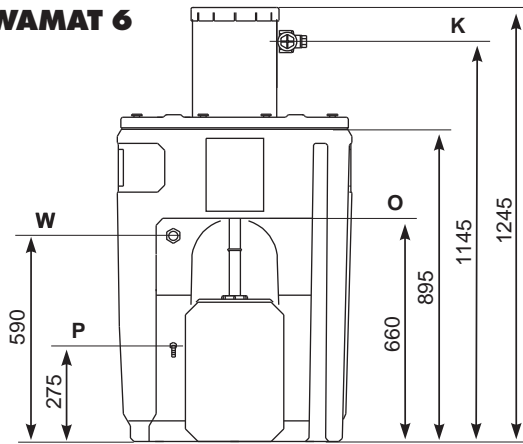

**ÖWAMAT 8**

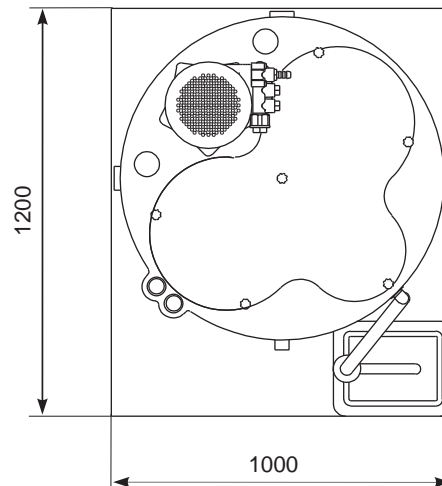
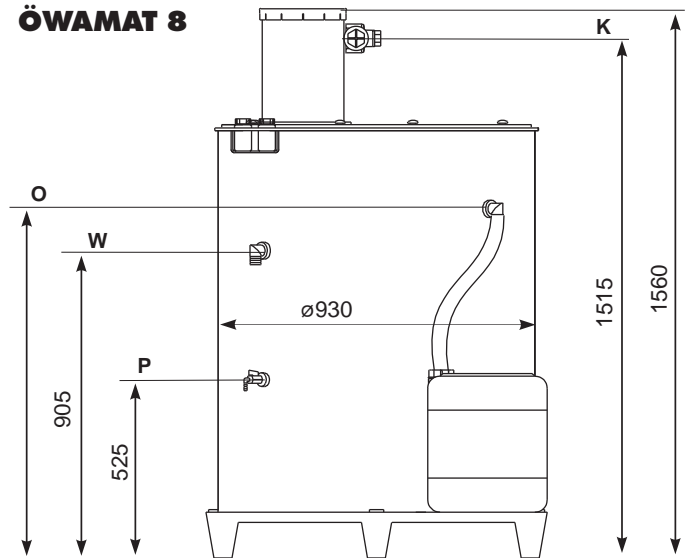

**K =** Kondensatzulauf  
Condensate feed  
Entrée de condensat  
Condensaatinvoer

**W =** Wasserauslauf  
Water outlet  
Sortie d'eau  
Wateruitlaat

**P =** Probe-Entnahmeventil  
Sampling valve  
Prise d'échantillon  
Proefnamekraan

**O =** Ölablauf  
Oil discharge  
Sortie du huile  
Olieafvoer

## Klimazonen • Climatic zone • Zone climatique • Klimaatzone



ÖWAMAT	Klimazone Climatic zone Zone climatique Klimaatzone	Verdichterleistung / Compressor performance Puissance des compresseurs / Compressorcapaciteit [m <sup>3</sup> /min]					
		Schraubenverdichter Screw compressors Compresseurs à vis Schroefcompressoren				Kolbenverdichter 1 oder 2-stufig Piston compress., 1- and 2-stage Compre. à pistons, 1- et 2-étages Zuigercompress. 1- en 2-traps	
		Turbinenöl Turbine oil Huile turbine Turbine-olie	VDL Öl VDL oil Huile VDL VDL olien	VCL-Öl VCL oil Huile VCL VCL olien	Synthetiköl Synthetic oil Huile synthetique Synthet. olien	Turbinenöl Turbine oil Huile turbine Turbine-olie	VDL-Öl oder Synthetik-Öl VDL oil or Synthetic oil Huile VDL au Huile synthetique VDL olien en synthet. olien *)
		*)					
<b>1</b>	grün/green/verde/groen	2,5	2,0	1,5	0,5 - 1,5	1,2	0,5 - 0,9
	blau/blue/bleu/blauw	1,5	1,3	1,0	0,3 - 1,0	1,0	0,4 - 0,7
	rot/red/rouge/rood	1,0	0,7	0,5	0,2 - 0,5	0,4	0,2 - 0,4
<b>2</b>	grün/green/verde/groen	4,5	4,0	3,0	1,4 - 3,0	2,4	0,9 - 1,6
	blau/blue/bleu/blauw	4,0	3,5	2,5	1,2 - 2,5	2,0	0,7 - 1,4
	rot/red/rouge/rood	2,5	2,0	1,5	1,0 - 1,5	1,0	0,5 - 1,0
<b>4</b>	grün/green/verde/groen	10,0	9,0	7,0	2,5 - 7,0	5,6	2,5 - 4,5
	blau/blue/bleu/blauw	8,5	7,0	5,5	2,3 - 5,5	4,4	1,4 - 3,3
	rot/red/rouge/rood	5,5	4,5	3,5	2,0 - 3,5	2,8	1,4 - 2,8
<b>5R</b>	grün/green/verde/groen	21,0	18,0	14,0	6,0 - 14,0	11,2	5,0 - 10,5
	blau/blue/bleu/blauw	16,5	14,5	11,0	5,5 - 11,0	8,8	3,3 - 6,5
	rot/red/rouge/rood	10,5	9,0	7,0	4,5 - 7,0	5,6	2,5 - 5,6
<b>6</b>	grün/green/verde/groen	45,0	40,0	30,0	14,0 - 30,0	24,0	10,0 - 20,0
	blau/blue/bleu/blauw	33,0	30,0	22,0	11,0 - 22,0	22,0	6,5 - 16,8
	rot/red/rouge/rood	23,0	20,0	15,0	10,0 - 15,0	12,0	5,0 - 12,0
<b>8</b>	grün/green/verde/groen	120,0	100,0	80,0	35,0 - 80,0	80,0	35,0 - 75,0
	blau/blue/bleu/blauw	105,0	90,0	70,0	25,0 - 70,0	70,0	17,0 - 52,0
	rot/red/rouge/rood	60,0	50,0	40,0	22,0 - 40,0	40,0	15,0 - 35,0

\*) keine Ester- oder Polyglykole / no ester or polyethylene glycols / sans Ester- ou Polyglycols / Geen ester- of polyglycolen

Auskünfte zu den Klimazonen geben weltweit unsere Vertriebspartner, Niederlassungen, BEKO Deutschland oder schauen Sie auf unsere Homepage [www.beko.de](http://www.beko.de).

If you need further information about the three BEKO climate zones, contact your local BEKO dealer, BEKO subsidiary, BEKO Germany or look into our website at [www.beko.de](http://www.beko.de)

Pour de renseignements supplémentaires veuillez nous contacter [www.beko.de](http://www.beko.de)

Voor verdere gegevens zie onze site [www.beko.nl](http://www.beko.nl) of bel +31 165 320300.

## Klimazonen • Climatic zone • Zone climatique • Klimaatzone

Leistungstests und unsere jahrelange Markterfahrung ermöglichen uns eine neue Leistungszuordnung der ÖWAMAT. Die Berücksichtigung von weltweiten Klimazonen bewirkt Verbesserungen der jeweiligen Auslegungsdaten.

Die angegebenen Leistungsdaten beziehen sich auf gemäßigttes Klima mit Gültigkeit für Europa, weite Teile Süd-Ost-Asiens, Nord- und Südafrika, Teile Nord- und Südamerikas (Klimazone: Blau).

Für trockenes und/oder kühles Klima (Klimazone: Grün) gilt folgender Faktor:

Leistung in Klimazone "Blau" ca.  $\times 1,2$

Für warmes und/oder feuchtes Klima (Tropen; Klimazone: Rot) gilt folgender Faktor:

Leistung in Klimazone "Blau" ca.  $\times 0,7$

---

Capacity tests and our long market experience have given us the opportunity to realign our capacity figures for ÖWAMAT. In addition to the known capacity data, we considered world climate data and incorporated these into the capacity figures.

The compressor capacity figures relate to mild climate valid for Europe, large parts of South-East Asia, Northern Africa, parts of North- and South America (climate zone: Blue)

For dry and/or cold climate (climate zone: Green),

multiply the Blue zone figure with the following correction factor: approx. 1.2

For warm and/or wet climate (climate zone: Red),

multiply the Blue zone figure with the following correction factor: approx. 0.7

---

Les capacités indiquées se rapportent à un climat tempéré, valable pour l'Europe, certaines parties du Sud-Est asiatique, l'Afrique du Nord et du Sud, certaines parties de l'Amérique du Nord et du Sud (zone climatique: bleu).

Pour un climat sec et/ou frais (zone climatique: vert), il convient d'appliquer le facteur suivant :

Capacité en zone climatique "bleu" environ  $\times 1,2$

Pour un climat chaud et/ou humide (zones tropicales; zone climatique: rouge), il convient d'appliquer le facteur suivant:

Capacité en zone climatique "bleu" environ  $\times 0,7$

---

Door wereldwijd langdurige praktijkervaring met de ÖWAMAT in verschillende klimaatzones, kunnen we nu nog nauwkeuriger het juiste type, ÖWAMAT selecteren.

Een correct type ÖWAMAT kiest u door eerst de klimaatzone te selecteren waar de installatie wordt opgesteld.

**Groen** is een droog en koel klimaat b.v. Noord Europa, Canada, Noord Amerika, centraal Azië.

**Blauw** is een gematigd klimaat b.v. midden en zuid Europa, midden Amerika.

**Rood** is een tropenklimaat b.v. Zuid Oost Aziatische kustgebieden, Amazone en de Kongo.

---

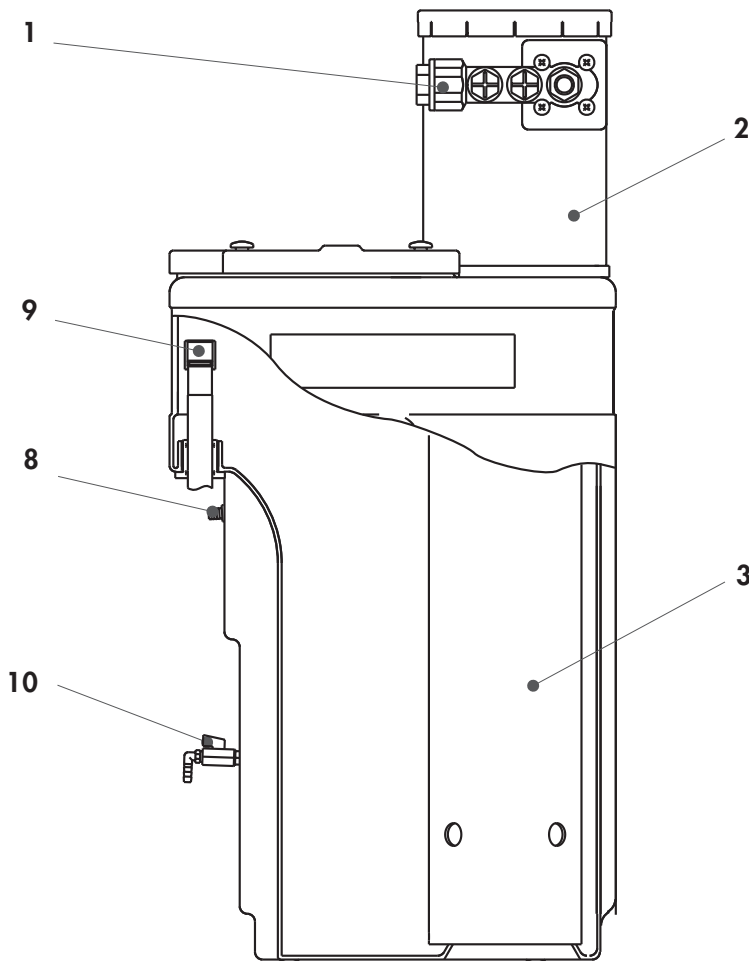

Das ölhaltige Kondensat kann dem **ÖWAMAT** unter Druck (1) zugeführt werden.

Der Überdruck wird in der **Druckentlastungskammer (2)** abgebaut, das Kondensat fließt ohne Verwirbelung beruhigt in den **Trennbehälter**.

Vorhandene Schmutzpartikel sammeln sich im **Schmutzfang (3)**.

Freies Öl trennt sich vom Kondensat und steigt in Tröpfchenform auf.

An der Oberfläche bildet sich eine Ölschicht; bei entsprechender Schichtdicke fließt das Öl automatisch in den überlaufensicheren **Ölbehälter**.

Vorgereinigtes Kondensat strömt über Steigkanal bzw. Überlaufrohr mittig in die **Filterkammer**.

Das Kondensat durchströmt den zweistufigen form- und materialoptimierten **OEKOSORB®-Filter**. Kleinste Öltröpfchen, Kohlenwasserstoffe und Schmutzpartikel werden durch Adsorption zurückgehalten.

Das gereinigte Abwasser fließt über den **Wasserauslauf (8)** ab.

Am **Testhahn (10)** kann jederzeit die Abwasserqualität überprüft werden.

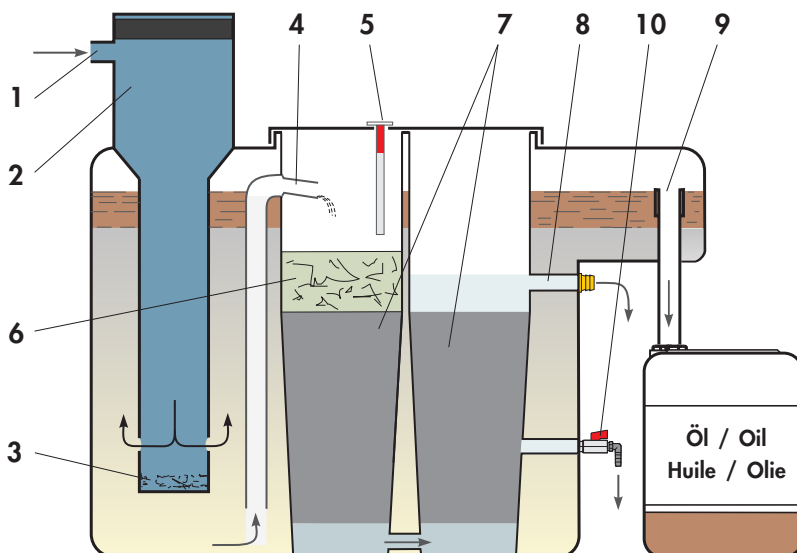

- 1 Kondensateintritt
- 2 Druckentlastungskammer mit
- 3 Schmutzauffangbehälter
- 4 Überlaufrohr
- 5 Niveaumelder
- 6 oleophiler Vorfilter
- 7 Adsorptionsfilter
- 8 Wasserauslauf
- 9 Ölüberlauf, höhenverstellbar
- 10 Probeentnahme-Ventil

english	français	nederlands
<p>The oil-contaminated condensate flows under pressure to the <b>ÖWAMAT</b> oil-water separator (1).</p> <p>The pressure is reduced in the <b>pressure relief chamber (2)</b> (via the aerosol filter mat), so that the condensate is calmed and flows into the <b>separation container</b> without creating turbulence.</p> <p>Dirt particles are trapped in the <b>dirt collector (3)</b>.</p> <p>The free oil separates from the condensate and rises in the form of droplets.</p> <p>An oil layer is built up on the surface. When the layer is sufficiently thick, the oil automatically flows into the <b>oil collector</b>.</p> <p>The <b>oil collector</b> is overflow-proof and simple to change.</p> <p>The pretreated condensate flows from the bottom into the <b>filter chamber</b>.</p> <p>The condensate passes through the two-stage <b>OEKOSORB filter</b>, which has been optimised in terms of shape and material. Fine oil droplets, hydrocarbons and dirt particles are retained by adsorption.</p> <p>Finally, the treated wastewater is discharged through the <b>water outlet (8)</b>.</p> <p>The <b>sampling cock (10)</b> makes it possible to check the wastewater quality at any time.</p> <p>1 Condensate inlet  2 Pressure relief chamber with  3 Dirt collector  4 Filter feed pipe  5 Level control  6 Oleophilic prefilter  7 Adsorption filter  8 Water outlet  9 Oil overflow, (adjustable height)  10 Sampling valve</p>	<p>Le condensat huileux est amené sous pression à partir des purgeurs de condensat vers l'<b>ÖWAMAT (1)</b>.</p> <p>La pression se détend au sein de la <b>chambre de détente (2)</b> (à travers le filtre anti-aérosols), le condensat s'écoule sans turbulences dans la <b>cuve de séparation</b>.</p> <p>Les particules d'impuretés s'accumulent dans le <b>collecteur d'impuretés (3)</b>.</p> <p>L'huile libre se sépare du condensat et remonte à la surface, sous forme de gouttelettes.</p> <p>Une couche d'huile se forme en surface ; dès qu'une certaine épaisseur est atteinte, l'huile s'écoule automatiquement dans le <b>collecteur d'huile</b>, protégé contre le débordement.</p> <p>Le condensat prénettoyé entre par le bas dans la <b>chambre de filtration</b>.</p> <p>Le condensat passe à travers le <b>filtre à 2 étages OEKOSORB®</b>, de forme et de matériau optimisés. Les gouttelettes d'huile les plus petites, les hydrocarbures et les particules d'impuretés sont retenues par adsorption.</p> <p>L'eau épurée s'écoule à travers la <b>sortie d'eau (8)</b>.</p> <p>La <b>vanne d'échantillonnage (10)</b> permet de contrôler à tout moment la qualité de l'eau rejetée.</p> <p>1 Arrivée du condensat  2 Chambre de détente avec  3 Collecteur d'impuretés  4 Entrée étape filtrante  5 Contrôleur de niveau  6 Filtre préparatoire  7 Filtre d'adsorption  8 Sortie d'eau  9 Trop-plein d'huile réglable  10 Prise d'échantillon</p>	<p>Het oliehoudend condensaat kan aan de <b>ÖWAMAT</b> onder druk (1) worden aangevoerd.</p> <p>De overdruk wordt in de <b>drukontlastingskamer (2)</b> afgebouwd, het condensaat vloeit zonder verwerveling gestabiliseerd in het <b>scheidingsreservoir</b>.</p> <p>Voorhanden vuilpartikels verzamelen zich in de <b>vuilopvang (3)</b>.</p> <p>Vrije olie scheidt zich van het condensaat en stijgt in druppelvorm op.</p> <p>Aan de oppervlakte vormt zich een olielaag; bij passende laagdikte vloeit de olie automatisch in het overloopveilig <b>oliereservoir</b>.</p> <p>Vooraf gereinigd condensaat stroomt via stijgkanaal resp. overlooppijp in het midden van de <b>filterkamer</b>.</p> <p>Het condensaat stroomt door de 2-trapse vorm- en materiaalgeoptimaliseerde <b>OEKOSORB®-filter</b>. Kleinste oliedruppels, koolwaterstoffen en vuilpartikels worden door adsorptie tegengehouden.</p> <p>Het gereinigde afvalwater vloeit via de <b>wateruitloop (8)</b> af.</p> <p>Aan de <b>proefkraan (10)</b> kan steeds de kwaliteit van het afwater worden gecontroleerd.</p> <p>1 Condensaatinvoer  2 Drukontlastingskamer met  3 Vuilopvang  4 Overloop naar filterruimte  5 Niveaumelder  6 Voorfilter  7 Adsorptiefilter  8 Wateruitlap  9 Verstelbare olie-overloop  10 Proefnamekraan</p>

**falsch • wrong  
incorrect • onjuist**

**richtig • correct  
correct • juist**

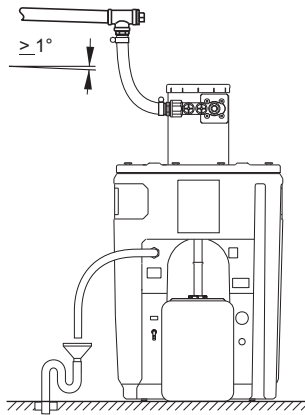
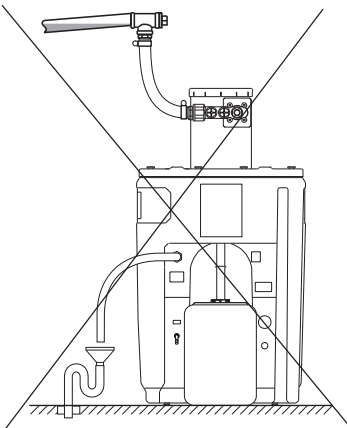

**Beachte: Kontinuierliches Gefälle**

Die Kondensatsammelleitung stets mit kontinuierlichem Gefälle verlegen (mindestens 1°).

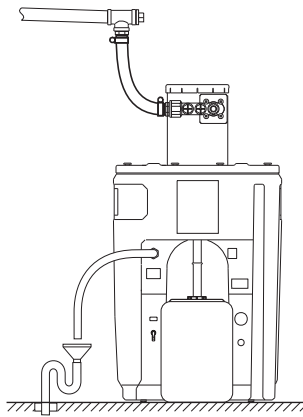
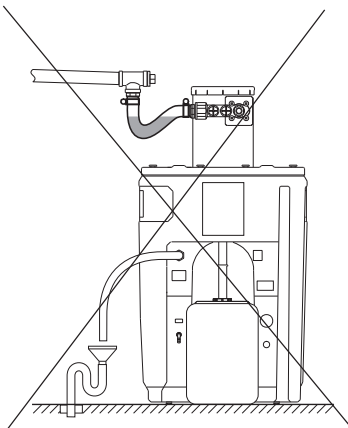

**Beachte: Kontinuierliches Gefälle**

Wassersack im Zulaufschlauch zur Druckentlastungskammer vermeiden.

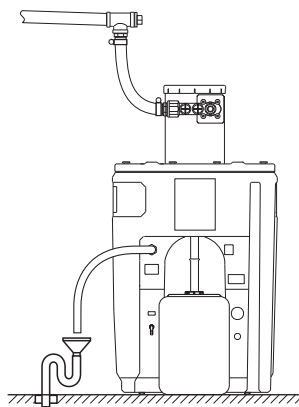
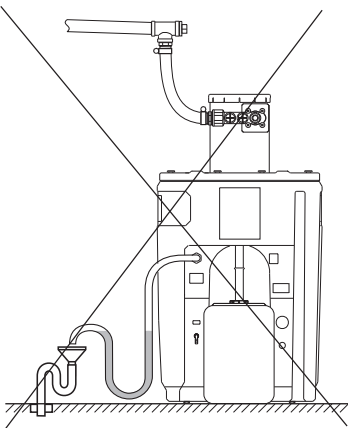

**Beachte: Kontinuierliches Gefälle**

Wassersack im Ablaufschlauch zum Abwasseranschluss vermeiden.

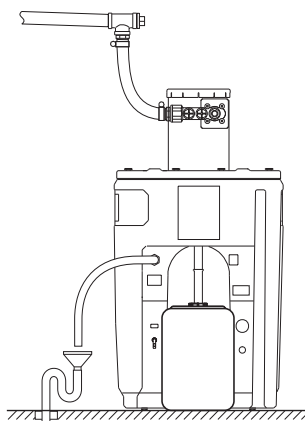
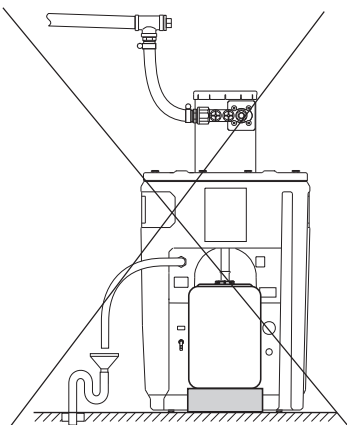

**Beachte: Gleiches Bodenniveau**

Ölauffangbehälter auf gleichem Bodenniveau aufstellen um Ölauslauf zu ermöglichen.

<b>english</b>	<b>français</b>	<b>nederlands</b>
<p><b>Note: Continuous slope</b></p> <p>The condensation collecting line must at all times have a downward slope of at least 1°.</p>	<p><b>Note : Pente continue</b></p> <p>Poser toujours la conduite collectrice d'eau de condensation avec une pente continue (min. 1°).</p>	<p><b>Let op: continue verval</b></p> <p>De condensaatverzamelleiding altijd met continu verval verleggen (tenminste 1°).</p>
<p><b>Note: Continuous slope</b></p> <p>Avoid water pocket of the feed hose to the pressure relief chamber</p>	<p><b>Note : Pente continue</b></p> <p>Eviter une retenue d'eau dans la conduite d'amenée vers la chambre de détente.</p>	<p><b>Let op: continue verval</b></p> <p>Waterslot in de toevoerslang naar de drukontlatingkamer vermijden.</p>
<p><b>Note: Continuous slope</b></p> <p>Avoid sagging of the hose to the waste water outlet</p>	<p><b>Note : Pente continue</b></p> <p>Eviter une retenue d'eau dans la conduite d'écoulement vers le branchement d'eau usée.</p>	<p><b>Let op: continue verval</b></p> <p>Waterslot in de afvoerslang naar de afvalwateraansluiting vermijden.</p>
<p><b>Note: Identical floor levels</b></p> <p>Set all oil collector at the same floor level to enable oil to escape.</p>	<p><b>Note : Niveau à même le sol</b></p> <p>Placer une cuve de récupération à même le sol pour éviter que de l'huile ne s'écoule.</p>	<p><b>Let op: gelijk vloerniveau</b></p> <p>Oliereservoir op gelijk vloerniveau plaatsen om uitlopen van olie mogelijk te maken.</p>

**Kennzeichnung der Original-Filter OEKOSORB®**  
**Identification of the original filter OEKOSORB®**  
**Identification de filtre OEKOSORB®**

**Allgemeine bauaufsichtliche Zulassung  
 Deutsches Institut für Bautechnik, Berlin (DIBt)**

Die Filter unterliegen den Bauordnungen der Länder.  
 Gewährleistung, Zulassung und wasserrechtliche  
 Genehmigung nur bei Verwendung der Original-Filter  
 mit Spezial-Aktivkohle **OEKOSORB®**:

**Filter 24 Stunden vor Einsatz wässern!**  
**Soak filter 24 hours before insertion!**  
**Tremper le cartuche 24 heures avant l'utilisation.**  
**Filters voor ingebruikname 24 uur onder water**  
**zetten.**

**Immergere il filtro nell'acqua 24 h prima dell'uso!**  
**24h antes de utilizar el filtro remojelo!**  
 Herstellungsdatum:

Made in Germany



Der ÖWAMAT ist vom Institut für Bautechnik DIBt Berlin zur Aufbereitung von Kompressorenkondensaten zugelassen. Ein Genehmigungsverfahren zum Betrieb ist nicht erforderlich. Es reicht aus, die ÖWAMAT-Aufstellung bei der regionalen Überwachungsbehörde zu melden.

Örtliche Regelungen zu Aufstellung und Betrieb können von einzelnen Punkten dieser Anleitung abweichen; bitte informieren Sie sich bei der zuständigen Behörde!

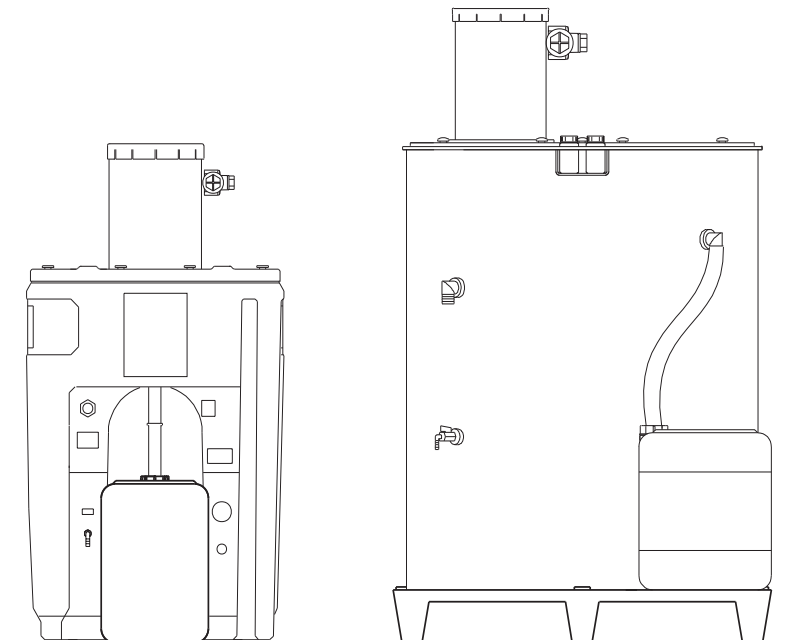

**1. Aufstellbereich**

- **Versiegelte Bodenfläche oder Auffangwanne!** Im Schadenfall darf kein ungereinigtes Kondensat oder Öl in die Kanalisation oder Erdreich gelangen!
- Standfläche muss stabil und eben sein (max. 1° Neigung), damit der ÖWAMAT zuverlässig funktioniert!

**Ölbehälter anschließen**

- auf gleichem Bodenniveau aufstellen wie ÖWAMAT, damit der Öl Ablauf funktioniert
- Öl Ablauf-Rohr dicht mit Behälter verschrauben, damit (auch bei ÖWAMAT-Überlastung) kein Öl auslaufen kann

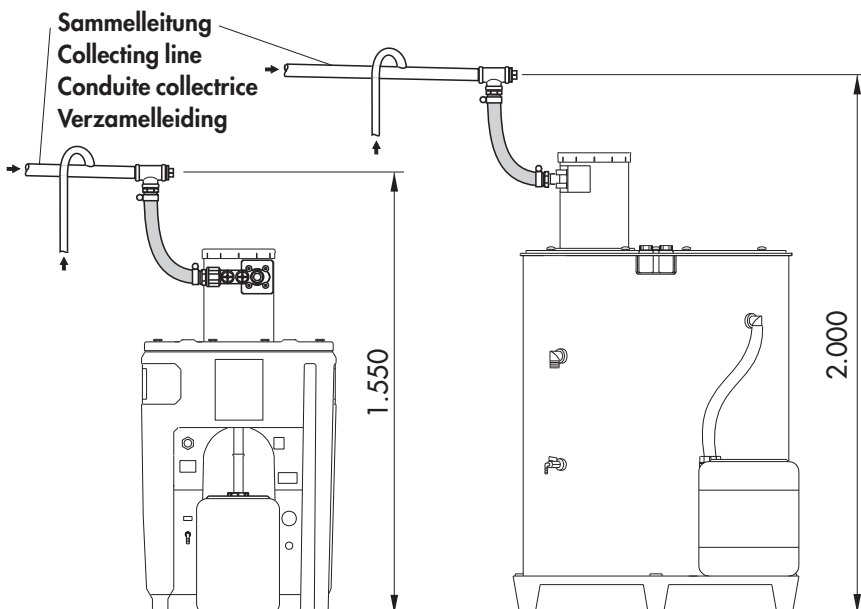

**2. Zulauf**

Bis zu 4 Zulaufstellen sind direkt an den ÖWAMAT anschließbar.

Bei mehr als 4 Zulaufstellen **Sammelleitung verlegen**

- Ringförmig an der Wand:
  - Nennweite  $\geq G1$  (DN25)
  - oberhalb vom ÖWAMAT-Einlauf (Höhe **D** über Boden)
  - leichtes Gefälle zum ÖWAMAT hin (mind. 1°)
- Kondensat **von oben** in Sammelleitung einleiten ("Schwanenhals"-Rohrbogen)

english	français	nederlands
<p>The ÖWAMAT oil-water separator has been approved for the treatment of compressor condensates by the Institute of Construction Engineering, Berlin. In Germany, it is therefore not necessary to apply for an operating permit. Please check the relevant legal regulations in your country. You should also contact the public authorities in your area, since there may be regional variations.</p>	<p>L'ÖWAMAT est homologué par "l'Institut für Bautechnik DIBt" à Berlin pour le traitement de condensats issus de compresseurs. Aucune demande supplémentaire d'autorisation n'est nécessaire pour l'exploitation. Il suffit de signaler l'installation de l'ÖWAMAT auprès de l'Autorité de surveillance régionale.</p> <p>La réglementation locale relative à l'installation et à l'exploitation peut diverger des indications données dans cette notice; adressez-vous à l'organisme compétent pour la protection de l'environnement !</p>	<p>De ÖWAMAT is van het Institut für Bautechnik DIBt Berlin voor de zuivering van compressorkondensatentoeegelaten. Een keuringsprocédé voor het bedrijf is niet noodzakelijk. Het is voldoende de plaatsing van de ÖWAMAT bij de regionale controle instantie te melden.</p> <p>Plaatselijke regelingen voor plaatsing en bedrijf kunnen van afzonderlijke punten van deze gebruiksaanwijzing afwijken; informeert u zich alstublieft bij de verantwoordelijke instantie!</p>
<p><b>1. Area of installation</b></p> <ul style="list-style-type: none"> <li>• <b>Sealed floor or collecting basin!</b> It is crucial to ensure that untreated condensate or oil cannot get into the sewer system in the event of damage.</li> <li>• <b>The floor area must be stable and level (max. inclination 1°) to ensure reliable functioning of the ÖWAMAT.</b></li> </ul> <p><b>Oil collector connection</b></p> <ul style="list-style-type: none"> <li>• Place collector on the same floor level as the ÖWAMAT to ensure oil discharge.</li> <li>• Firmly screw the oil outlet pipe to the collector so that oil cannot escape (not even in the event of ÖWAMAT overloading).</li> </ul>	<p><b>1. Zone d'installation</b></p> <ul style="list-style-type: none"> <li>• <b>Revêtement de sol étanche ou bassin de rétention !</b> En cas d'endommagement de l'ÖWAMAT, le condensat non traité ou l'huile ne doivent en aucun cas pouvoir s'écouler dans la canalisation !</li> <li>• La surface d'installation doit être stable et plane (<b>penste max. de 1°</b>), pour que l'ÖWAMAT puisse fonctionner en toute fiabilité !</li> </ul> <p><b>Raccorder le collecteur d'huile</b></p> <ul style="list-style-type: none"> <li>• installer sur le même niveau de sol que l'ÖWAMAT, pour que l'écoulement d'huile fonctionne</li> <li>• Visser le tube d'écoulement d'huile directement sur le collecteur, de telle sorte qu'il ne puisse y avoir aucune fuite d'huile (même en cas de surcharge de l'ÖWAMAT)</li> </ul>	<p><b>1. Plaatsingsplek</b></p> <ul style="list-style-type: none"> <li>• <b>Verzegelde bodenvlakte of opvangbak!</b> In schadegeval mag niet-gereinigd condensaat of geen olie in de riolering of in de grond geraken!</li> <li>• De standplaats moet stabiel en waterpas zijn (max. 1° helling), zodat de ÖWAMAT betrouwbaar werkt!</li> </ul> <p><b>Oliereservoir aansluiten</b></p> <ul style="list-style-type: none"> <li>• op hetzelfde bodemniveau plaatsen als de ÖWAMAT, zodat de afvoer van olie goed werkt.</li> <li>• de olieafvoerpijp dicht met het reservoir vastschroeven, zodat (ook bij ÖWAMAT-overbelasting) geen olie kan weglopen.</li> </ul>
<p><b>2. Inflow</b></p> <p>Up to 4 feed points can be connected directly to the ÖWAMAT.</p> <p>If there are more than 4 feed points, it will be necessary to lay a <b>collecting line</b>.</p> <ul style="list-style-type: none"> <li>• Ring system along the wall: <ul style="list-style-type: none"> <li>- nominal diameter <math>\geq G1</math> (DN 25)</li> <li>- above ÖWAMAT inlet (height <b>D</b> above floor)</li> <li>- slight slope down to the ÖWAMAT unit (min. 1°)</li> </ul> </li> <li>• Feed in the condensate <b>from the top into collecting line</b> (swan-neck pipe bend)</li> </ul>	<p><b>2. Conduite d'amenée</b></p> <p>Sur l'ÖWAMAT, il est possible de raccorder directement jusqu'à 4 points d'amenée.</p> <p>Si l'installation comporte plus que 4 points d'amenée, <b>poser une conduite collectrice</b></p> <ul style="list-style-type: none"> <li>• En broucle fermée, contre le mur : <ul style="list-style-type: none"> <li>- diamètre nominal <math>\geq G1</math> (DN25)</li> <li>- niveau plus élevé que l'entrée dans l'ÖWAMAT (hauteur <b>D</b> au-dessus du sol)</li> <li>- faible pente vers l'ÖWAMAT (au moins 1°)</li> </ul> </li> <li>• Amener le condensat <b>par le haut</b> en conduite collection (conduite avec "col de cygne")</li> </ul>	<p><b>2. Toevoer</b></p> <p>Tot en met 4 toevoerplekken kunnen direct aan de ÖWAMAT worden aangesloten.</p> <p>Bij meer dan 4 toevoerplekken een <b>verzamelleiding aanbrengen</b></p> <ul style="list-style-type: none"> <li>• Ringvormig aan de wand <ul style="list-style-type: none"> <li>- nominale breedte <math>\geq G1</math> (DN25)</li> <li>- boven de ÖWAMAT-inloop (hoogte <b>D</b> boven de bodem)</li> <li>- licht daling in richting ÖWAMAT (mind. 1°)</li> </ul> </li> <li>• Condensaat <b>van boven uit</b> in verzamelleiding invoeren („zwanenhals"-pijpbochtstuk)</li> </ul>

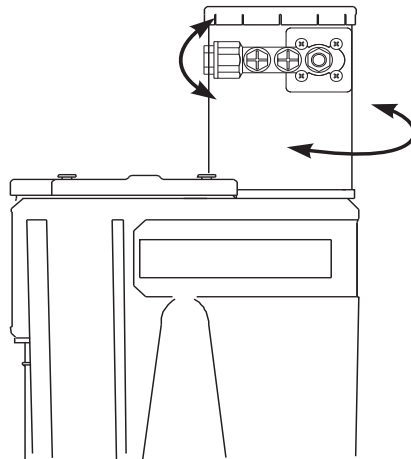
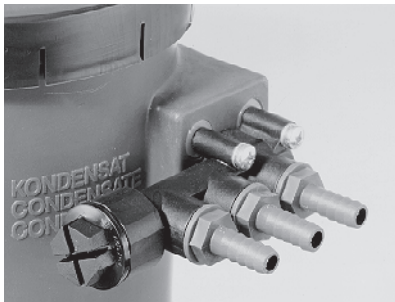
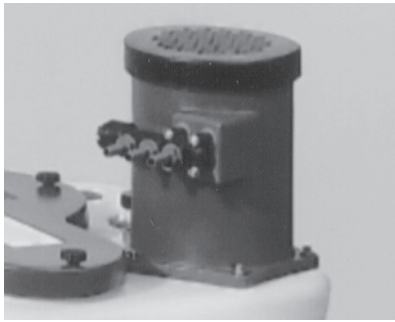

**Zulaufanschießen:**

- Entsprechend der Zulaufriechung können Anschlussadapter und Druckentlastungskammer gedreht werden:
  - Schrauben entfernen (bei Anschlussadapter O-Ring und Unterlegscheiben beachten)
  - Anschlussadapter/Druckentlastungskammer positionieren
  - Schrauben wieder anziehen
- Zulaufschlauch (di = 13 mm) mit Schlauchschelle an beliebigen Adapter-Eingang anschließen (beigefügte Schlauchtüllen verwenden)
- Kontrollieren, dass freie Anschlüsse mit Verschlussstopfen dicht verschraubt sind!

**Bei Sammelleitung BEKO-Anschluss-Set verwenden (Zubehör):**

- Schlauchtülle G1 aus Anschluss-Set in Anschlussadapter einschrauben
- **Kein Kondensat einleiten, bis Inbetriebnahme erfolgt ist!**

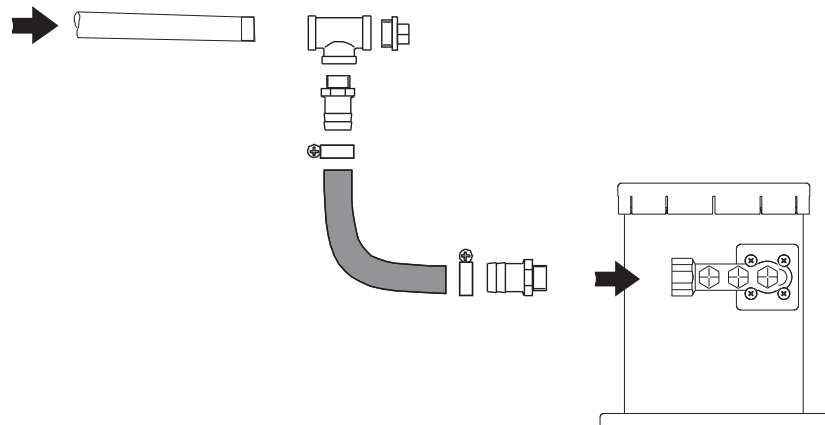

**Anschluss-Set**

ÖWAMAT 6	XZ KT04 AS 1
ÖWAMAT 8	XZ KT04 AS 1

**3. Ablauf:**

- Muss unterhalb vom Wasserauslauf des ÖWAMAT sein
- Als Geruchverschluss Siphon vorsehen

**Ablaufanschießen:**

- Schlauch mit stetem Gefälle zum Abwasseranschluss (Siphon) verlegen

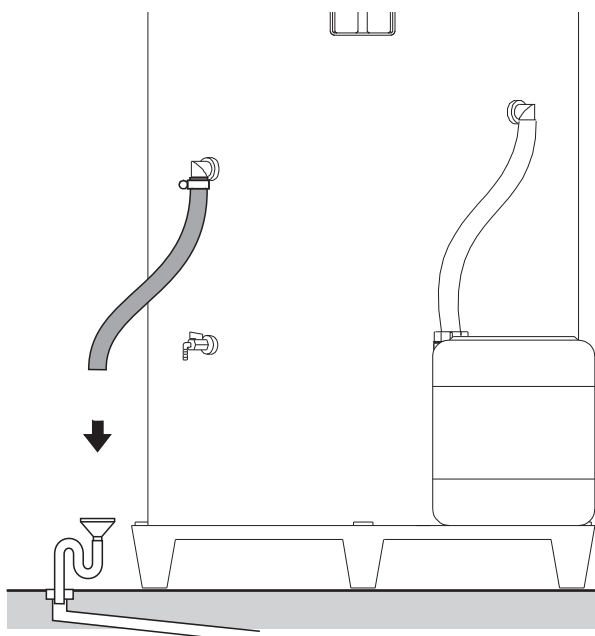

english	français	nederlands
<p><b>Connecting the feed line:</b></p> <ul style="list-style-type: none"> <li>• The connecting adaptor and the pressure relief chamber can be turned in relation to the inflow direction: <ul style="list-style-type: none"> <li>- Remove the screws (notice O-ring and washers of connecting adaptor).</li> <li>- Place connecting adaptor / pressure relief chamber into position.</li> <li>- Replace the screws and tighten.</li> </ul> </li> <li>• Connect the inlet hose (inside dia. = 13 mm) to any adaptor inlet point by means of a hose clamp (use the hose connectors supplied with the unit).</li> <li>• Check that the unused inlet points are tightly plugged!</li> </ul> <p><b>In the case of a collecting line use the BEKO installation set (accessories):</b></p> <ul style="list-style-type: none"> <li>- Screw hose connector G1 from installation set into connecting adaptor.</li> </ul> <p><b>No condensate, until the ÖWAMAT has been put into operation!</b></p> <p><b>Connection Set</b>  ÖWAMAT 6            XZ KT04 AS1  ÖWAMAT 8            XZ KT04 AS1</p>	<p><b>Raccorder l'amenée du condensat :</b></p> <ul style="list-style-type: none"> <li>• En fonction de l'orientation de l'arrivée, il est possible de tourner l'adaptateur de raccordement et la chambre de détente: <ul style="list-style-type: none"> <li>- Retirer les vis (sur l'adaptateur de raccordement, veiller au joint torique et aux rondelles)</li> <li>- Positionner l'adaptateur de raccordement et la chambre de détente</li> <li>- Resserrer à nouveau les vis</li> </ul> </li> <li>• Raccorder le flexible d'amenée (di = 13 mm) à l'entrée choisie de l'adaptateur, à l'aide de colliers (utiliser les douilles pour flexible fournies)</li> <li>• Vérifier que les raccords non utilisés soient correctement fermés au moyen d'obturateurs !</li> </ul> <p><b>En cas de conduite collectrice utiliser le kit de raccordement BEKO (Accessoires) :</b></p> <ul style="list-style-type: none"> <li>- Visser la douille pour flexible G1 fournie avec le kit de raccordement dans l'adaptateur de raccordement.</li> </ul> <p><b>Fermer l'amenée du condensat, jusqu'à ce que la mise en service soit terminée !</b></p> <p><b>Kit de raccordement</b>  ÖWAMAT 6            XZ KT04 AS1  ÖWAMAT 8            XZ KT04 AS1</p>	<p><b>Toevoer aansluiten:</b></p> <ul style="list-style-type: none"> <li>• In overeenstemming met de toevoerrichting kunnen aansluitadapter en drukontlastingskamer worden gedraaid: <ul style="list-style-type: none"> <li>- moeren verwijderen (bij aansluitadapter met O-ring en onderleggingen rekening houden)</li> <li>- aansluitadapter/drukontlastingskamer positioneren</li> <li>- moeren weer aantrekken</li> </ul> </li> <li>• Toevoerslang (dia = 13 mm) met slangklem aan willekeurige adapteringang aansluiten (ingesloten slangmondstukken gebruiken)</li> <li>• Controleren dat vrije aansluitingen met sluitstoppen dicht zijn vastgeschroefd!</li> </ul> <p><b>Bijverzamelleiding BEKO-aansluitset gebruiken (toebehoren):</b></p> <ul style="list-style-type: none"> <li>- Slangmondstuk G1 uit aansluitset in aansluitadapter schroeven</li> </ul> <p><b>Geen condensaat inleiden tot de ingebruikname heeft plaatsgevonden!</b></p> <p><b>Aansluitset</b>  ÖWAMAT 6            XZ KT04 AS1  ÖWAMAT 8            XZ KT04 AS1</p>
<p><b>3. Wastewater drain</b></p> <ul style="list-style-type: none"> <li>• Must be lower than the water outlet of the ÖWAMAT</li> <li>• Install a siphon against odours</li> </ul> <p><b>Connecting the wastewater hose:</b></p> <ul style="list-style-type: none"> <li>• Lay the hose with a continuous slope down to the wastewater drain (siphon).</li> </ul>	<p><b>3. Ecoulement :</b></p> <ul style="list-style-type: none"> <li>• Doit être plus bas que la sortie d'eau de l'ÖWAMAT</li> <li>• Pour éviter les mauvaises odeurs, prévoir un siphon</li> </ul> <p><b>Raccorder l'écoulement :</b></p> <ul style="list-style-type: none"> <li>• Poser le flexible avec une pente continue, jusqu'au point de raccordement de la canalisation (siphon)</li> </ul>	<p><b>3. Afloop:</b></p> <ul style="list-style-type: none"> <li>• Moet onder de waterafloop van de ÖWAMAT zijn</li> <li>• Als geursluiting een sifon toepassen</li> </ul> <p><b>Afloop aansluiten:</b></p> <ul style="list-style-type: none"> <li>• Slang met constante helling ten opzichte van de afvalwateraansluiting (sifon) verleggen</li> </ul>

**ÖWAMAT mit Heizung (optional):**

- Beigefügte Installations- und Betriebsanleitung Heizung beachten!
- Die elektrische Installation nur von befugtem Fachpersonal durchführen lassen!

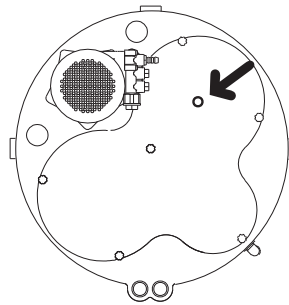
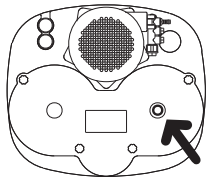

**Niveaumelder**

**Beweglichkeit testen**

- Deckel öffnen
- Deckel umdrehen  
→ Niveaumelder muss durch Eigengewicht herauskommen
- Deckel wieder montieren und Sterngriffe handfest anziehen

**Inbetriebnahme • Putting into operation  
Mise en service • In bedrijf stellen**

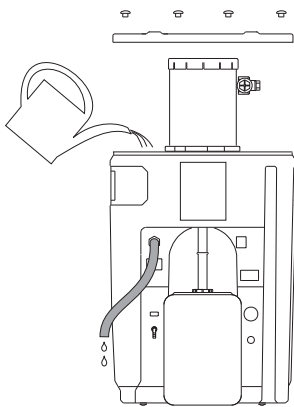

**ÖWAMAT 6**

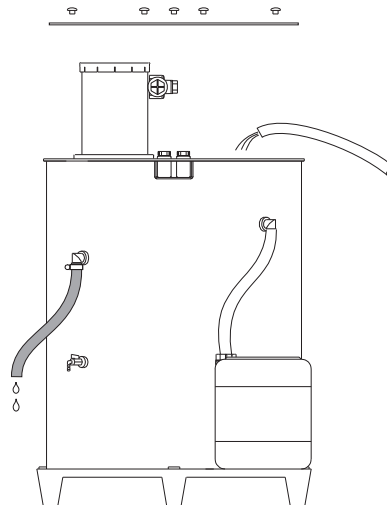

**ÖWAMAT 8**

**1. ÖWAMAT mit Frischwasser füllen**

- Deckel öffnen
- Kontrollieren ob Kunststoffbeutel um OEKOSORB-Filter entfernt ist.
- Wasser einfüllen: Behälter und Filterkammer füllen sich
- Wenn Wasser am Wasserauslauf austritt, Zufuhr abstellen

**2. Ölablauf kontrollieren**

- bei beruhigtem Wasserstand sollte der Verstellung 1cm über Wasser-niveau sein (Werkseinstellung)
- Deckel schließen

Durch allmähliche Wässerung des Filters sinkt der Wasserpegel:

- Ggfs. Frischwasser nachfüllen

**Der ÖWAMAT ist betriebsbereit:**

→ Kondensat kann eingeleitet werden.

Das gereinigte Wasser kann anfangs schwarz gefärbt sein (Kohlestaub). Dies ist **keine Beeinträchtigung der Funktion**.

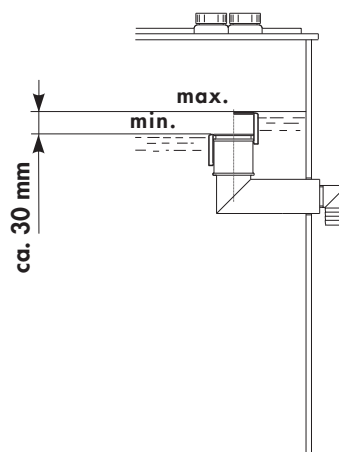
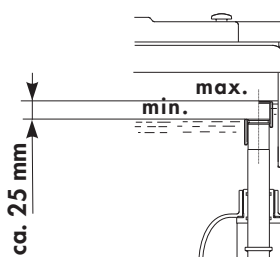

english	français	nederlands
<p><b>ÖWAMAT with heating (optional):</b></p> <ul style="list-style-type: none"> <li>• Please follow the Instructions for Installation and operation of heating Systems supplied with the ÖWAMAT.</li> <li>• The electrical installation must only be carried out by suitably qualified and authorised personnel!</li> </ul>	<p><b>ÖWAMAT avec système hors-gel :</b></p> <ul style="list-style-type: none"> <li>• Suivre les Instructions de montage et de service fournies avec le système hors-gel!</li> <li>• L'installation électrique doit être réalisée impérativement par un technicien autorisé !</li> </ul>	<p><b>ÖWAMAT met verwarming (als optie):</b></p> <ul style="list-style-type: none"> <li>• Ingesloten installatie- en gebruiksaanwijzing van de verwarming opvolgen!</li> <li>• De elektrische installatie enkel door bevoegd vakpersoneel laten uitvoeren!</li> </ul>
<p><b><u>Level indicator</u></b></p> <p><b>Checking the free movement</b></p> <ul style="list-style-type: none"> <li>• Open the lid</li> <li>• Turn the lid → The level indicator must come out on account of its own weight.</li> <li>• Replace lid and screw down star grips hand-tight.</li> </ul>	<p><b><u>Avertisseur de niveau</u></b></p> <p><b>Vérifier s'il n'est pas bloqué</b></p> <ul style="list-style-type: none"> <li>• Ouvrir le couvercle</li> <li>• Retourner le couvercle → l'avertisseur de niveau doit sortir, du fait de son poids propre</li> <li>• Remonter le couvercle et serrer les poignées-étoile à la main</li> </ul>	<p><b><u>Niveaumelder</u></b></p> <p><b>Beweeglijkheid testen</b></p> <ul style="list-style-type: none"> <li>• Deksel openen</li> <li>• Deksel omdraaien → De niveaumelder moet door eigengewicht eruit komen</li> <li>• Deksel weer monteren en met stergrepen handvast aantrekken</li> </ul>
<p><b>1. Fill ÖWAMAT with clean water</b></p> <ul style="list-style-type: none"> <li>• Open the lid.</li> <li>• Check if plastic bag around the activated carbon filters has been removed!</li> <li>• Let in the water through the handhole: container and filter chamber are filling up.</li> <li>• Shut off the water when it starts to come out at the water outlet.</li> </ul> <p><b>2. Check oil outlet</b></p> <ul style="list-style-type: none"> <li>• When the water is still, the adjustment ring should lie 1 cm above the water level (factory setting).</li> <li>• Close the lid.</li> </ul> <p>The water level will sink due to the gradual water intake of the filter.</p> <ul style="list-style-type: none"> <li>• Fill up with clean water as required.</li> </ul> <p><b>The ÖWAMAT is ready for operation:</b></p> <p>→ discharge of condensate</p> <p>The treated water may initially be black for a short period (carbon dust). <b>This does not affect the function.</b></p>	<p><b>1. Remplir l'ÖWAMAT avec de l'eau claire</b></p> <ul style="list-style-type: none"> <li>• Ouvrir le couvercle</li> <li>• Contrôler si le sac de protection est enlevé du charbon actif.</li> <li>• Verser l'eau à travers l'ouverture de visite ou le couvercle (selon le modèle): la cuve et la chambre de filtration se remplissent</li> <li>• Dès que l'eau s'écoule par la sortie d'eau épurée, fermer l'arrivée d'eau</li> </ul> <p><b>2. Contrôler la sortie d'huile</b></p> <ul style="list-style-type: none"> <li>• Lorsque l'eau s'est stabilisée, la bague de réglage devrait se trouver à 1 cm au-dessus du niveau de l'eau (réglage d'usine)</li> <li>• Fermer le couvercle</li> </ul> <p>Au fur et à mesure que le filtre absorbe l'eau, le niveau baisse :</p> <ul style="list-style-type: none"> <li>• Si nécessaire, rajouter de l'eau claire</li> </ul> <p><b>L'ÖWAMAT est prêt à fonctionner :</b></p> <p>→ ouvrir la vanne d'amenée du condensat</p> <p>Au début, l'eau épurée s'écoulant de l'ÖWAMAT peut être noire (poussière de charbon). <b>Ceci n'entrave nullement le bon fonctionnement.</b></p>	<p><b>1. ÖWAMAT met vers water vullen</b></p> <ul style="list-style-type: none"> <li>• Deksel openen</li> <li>• Controleer of de verpakking van het OEKOSORB-filter verwijderd is.</li> <li>• Water ingieten: reservoir en filterkamer vullen zich</li> <li>• Als water aan de waterwegloop vrijkomt, toevoer stilzetten</li> </ul> <p><b>2. Oliewegloop controleren</b></p> <ul style="list-style-type: none"> <li>• bij gestabiliseerde waterstand dient de stelring 1 cm boven waterniveau te zijn (fabrieksinstelling)</li> <li>• Deksel sluiten</li> </ul> <p>Door geleidelijke watering van het filter daalt het waterpeil:</p> <ul style="list-style-type: none"> <li>• eventueel vers water bijvullen</li> </ul> <p><b>De ÖWAMAT is bedrijfsklaar:</b></p> <p>→ Het kondensaat kan worden toegevoerd.</p> <p>Het gereinigde water kan aanvankelijk zwart gekleurd zijn (kolenstof). Dit is <b>geen afbreuk van de werking.</b></p>

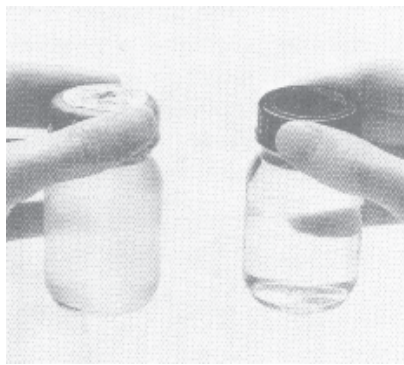
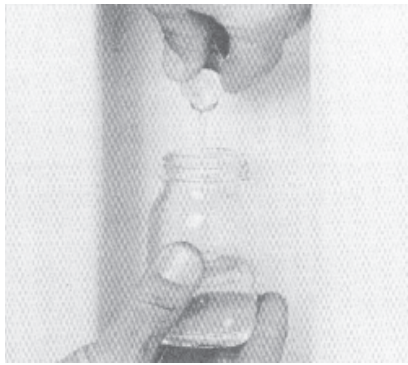

**Abwasser-Kontrolle wöchentlich**

- Testglas am Testhahn füllen
- Trübung mit Referenz vergleichen:

Wenn Probe klarer als Referenz  
→ Filter o.k.

Wenn Probe **trüber** als Referenz  
→ **Filterwechsel vornehmen!**

**ACHTUNG:**

**Niemals Fremdflüssigkeit in Druckentlastungskammer gießen! Filterwirkung des ÖWAMAT kann beeinträchtigt werden!**

**Europäischer Abfallschlüssel / European waste disposal key  
Code européen de déchet / Europese afvalsleutel**

**EWC 13 02 05** (Mineralöle/Mineral oil/Huile mineral/Mineral olien)

**EWC 13 02 06** (Synthetiköle/Synthetic oil/Huile synthetique/Synthetik olien)

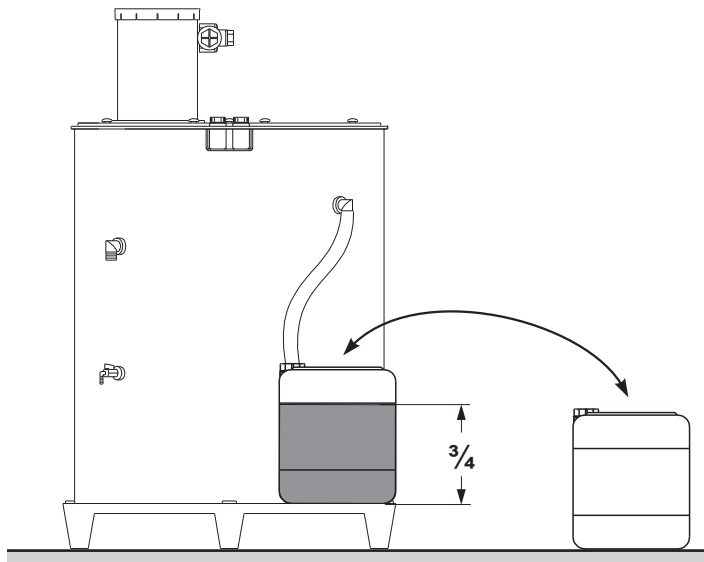

**Ölbehälter-Kontrolle**

- Bei 3/4-Füllung: Ölbehälter gegen leeren austauschen
- Angefallenes Öl als Altöl entsorgen.

**Es fällt kein Öl an:**

Je nach Auslastung und Kondensatbeschaffenheit fließt erst nach Monaten Öl in den Behälter. Dies ist normal, weil sich im ÖWAMAT zunächst eine dicke Ölschicht bilden muß.

**Wasser im Ölbehälter:**

- Ölabbau zu niedrig eingestellt (siehe Inbetriebnahme, Seite 16)
- ÖWAMAT wird zeitweise überlastet  
→ Verdichterleistung überprüfen (siehe Seite 6)
- Kondensatableitstellen prüfen  
- nur BEKOMAT verwenden  
- BEKOMAT-Anleitung beachten

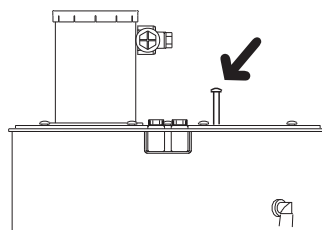
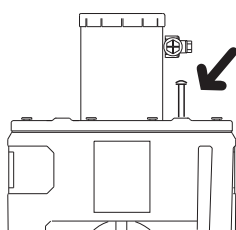

**Niveaumelder-Kontrolle**

**Niveaumelder ist angestiegen**

- Filter verblockt  
→ Filterzustand überprüfen, bei Bedarf Filter wechseln
- Wasserablauf behindert  
→ Für freien Ablauf sorgen
- ÖWAMAT überlastet  
→ Verdichterleistung überprüfen

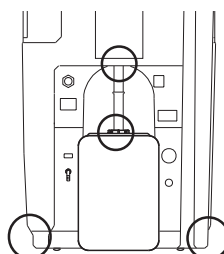
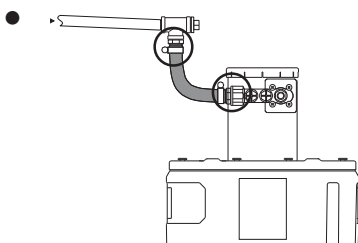







**Dichtigkeits-Kontrolle**

- Schläuche und Anschlüsse ggfs. Verschraubungen nachziehen oder Teile auswechseln
- Behälter dicht?  
Bei Leckage Hersteller informieren

english	français	nederlands
<p><b><u>Weekly wastewater test</u></b></p> <ul style="list-style-type: none"> <li>• Fill test jar at the sampling cock.</li> <li>• Compare the cloudiness with the reference jar.</li> </ul> <p>If the sample is clearer than the reference cloudiness → the filter is O.K.</p> <p>If the sample is cloudier than the reference cloudiness → <b>the filter needs to be changed!</b></p> <p><b>NOTE: Never pour any foreign liquid into the pressure relief chamber! This can impair the filter efficiency of the ÖWAMAT.</b></p>	<p><b><u>Contrôle hebdomadaire de l'eau</u></b></p> <ul style="list-style-type: none"> <li>• Remplir le flacon de test à partir de la vanne d'échantillonnage</li> <li>• Comparer la turbidité avec la référence :</li> </ul> <p>Si l'échantillon est plus clair que la référence → le filtre est en bon état</p> <p>Si l'échantillon est <b>plus trouble</b> que la référence → <b>Remplacer le filtre !</b></p> <p><b>ATTENTION : ne jamais déverser un liquide inconnu dans la chambre de détente ! L'efficacité de filtration de l'ÖWAMAT risque d'être affectée !</b></p>	<p><b><u>Controle van het afvalwater wekelijks</u></b></p> <ul style="list-style-type: none"> <li>• Testglas aan de proefkraan vullen</li> <li>• Vertrouwing met referentie vergelijken:</li> </ul> <p>Als het monster zuiverder dan de referentie is → filter o.k.</p> <p>Als het monster <b>troebeliger</b> dan de referentie is → <b>filterwissel uitvoeren!</b></p> <p><b>ATTENTIE:</b> <b>Nooit vreemde vloeistoffen in de drukontlastingskamer gieten! De filterwerking van de ÖWAMAT kan worden belemmerd!</b></p>
<p><b><u>Checking of oil collector</u></b></p> <ul style="list-style-type: none"> <li>• When the oil collector is <math>\frac{3}{4}</math> full, it should be replaced with another one.</li> <li>• The collected oil must be disposed of as <b>waste oil</b>.</li> </ul> <p><b>No oil discharge:</b> Depending upon the actual throughput and the type of condensate, it may in some cases be months before the oil starts flowing into the collector. The oil discharge will only start when a sufficiently thick layer of oil has built up inside the ÖWAMAT.</p> <p><b>Water in the oil collector:</b></p> <ul style="list-style-type: none"> <li>- Oil outflow is set too low (see 'Putting into operation', page 16).</li> <li>- ÖWAMAT is sometimes overloaded → check compressor performance (see page 6).</li> <li>→ Check condensate discharge points <ul style="list-style-type: none"> <li>- only use BEKOMAT device</li> <li>- observe BEKOMAT manual</li> </ul> </li> </ul>	<p><b><u>Contrôle du collecteur d'huile</u></b></p> <ul style="list-style-type: none"> <li>• Dès qu'il est rempli aux <math>\frac{3}{4}</math> : remplacer le collecteur d'huile par un deuxième.</li> <li>• Eliminer l'huile collectée, en tant qu'<b>huile usée</b>.</li> </ul> <p><b>Aucun écoulement d'huile :</b> Selon la charge de l'installation et les propriétés du condensat, il est possible que l'huile ne s'écoule qu'après quelques mois. Ceci est normal du fait qu'une épaisse couche d'huile doit d'abord se former dans l'ÖWAMAT.</p> <p><b>De l'eau dans le collecteur d'huile :</b></p> <ul style="list-style-type: none"> <li>- Le niveau de la sortie d'huile est réglé trop bas (voir mise en service, p. 16)</li> <li>- L'ÖWAMAT est surchargé de temps en temps → vérifier la capacité du compresseur (voir page 6)</li> <li>→ Vérifier les points de purge de condensat <ul style="list-style-type: none"> <li>- n'utiliser que des purgeurs BEKOMAT</li> <li>- suivre la notice BEKOMAT</li> </ul> </li> </ul>	<p><b><u>Controle van het oliereservoir</u></b></p> <ul style="list-style-type: none"> <li>• Bij <math>\frac{3}{4}</math>-vulling: oliereservoir tegen leeg oliereservoir vervangen</li> <li>• Vrijgekomen olie als <b>oudolie</b> ontdoen: Afvalsleutel.</li> </ul> <p><b>Er komt geen olie vrij:</b> Afhankelijk van de belasting en het condensaatgesteldheid vloeit pas na maanden olie in het reservoir. Dit is normaal omdat zich in de ÖWAMAT eerst een dikke olielaag moet vormen.</p> <p><b>Water in het oliereservoir:</b></p> <ul style="list-style-type: none"> <li>- Oliëafvoer te laag ingesteld (zie ingebruikname, bladzijde 16)</li> <li>- ÖWAMAT wordt tijdelijk overbelast → compressorcapaciteit controleren (zie bladzijde 6)</li> <li>→ Kondensaatafleidingsplaatsen controleren <ul style="list-style-type: none"> <li>- alleen BEKOMAT gebruiken</li> <li>- BEKOMATgebruiksaanwijzing in acht nemen</li> </ul> </li> </ul>
<p><b><u>Checking of level indicator</u></b></p> <p><b>Level indicator has risen</b></p> <ul style="list-style-type: none"> <li>• Clogged filter → Check filter condition, change filter if necessary.</li> <li>• Obstruction in water outlet → Clear the outlet.</li> <li>• ÖWAMAT overloaded → Check compressor performance.</li> </ul>	<p><b><u>Contrôle de l'avertisseur de niveau</u></b> <b>L'avertisseur de niveau est levé</b></p> <ul style="list-style-type: none"> <li>• Filtre saturé → vérifier l'état du filtre, si nécessaire le remplacer</li> <li>• Ecoulement d'eau entravé → Veiller à ce que l'eau puisse s'écouler librement</li> <li>• ÖWAMAT surchargé → Vérifier la capacité du compresseur</li> </ul>	<p><b><u>Controle van de niveaumelder</u></b> <b>Niveaumelder is omhooggegaan</b></p> <ul style="list-style-type: none"> <li>• Filter verblokt → Toestand van de filter controleren, zo nodig filter vervangen</li> <li>• Waterafloop belemmert → voor vrije afloop zorgen</li> <li>• ÖWAMAT overbelast → Compressorcapaciteit controleren</li> </ul>
<p><b><u>Checking for leaks</u></b></p> <ul style="list-style-type: none"> <li>• Inspect hoses and connections, tighten screws where necessary or replace parts.</li> <li>• Is the container in a good condition? Contact the manufacturer in the event of leakage.</li> </ul>	<p><b><u>Contrôle d'étanchéité</u></b></p> <ul style="list-style-type: none"> <li>• Resserrer les flexibles et raccords ou remplacer certains éléments</li> <li>• Collecteur étanche ? En cas de fuite, informer le fabricant</li> </ul>	<p><b><u>Controle van de dichtheid</u></b></p> <ul style="list-style-type: none"> <li>• Slangen en aansluitingen eventueel schroefverbindingen natrekken of onderdelen vervangen</li> <li>• Reservoir dicht? Bij lekkage fabrikant informeren</li> </ul>

**Wartung • Maintenance  
Entretien • Onderhoud**

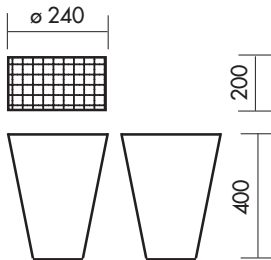
**deutsch**

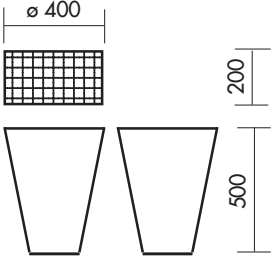
Vorfilter Prefilter Préfiltre Voorfilter 	Adsorptionsfilter Adsorption filter Filtre d'adsorption Adsorptiefilter 	Gewicht Weight Poids Gewicht  kg	Abmessungen Dimensions Dimensions Afmetingen  mm	Bestell-Nr. Order Ref. No. de comm. Bestelnummer
1 x 9 	2 x 17 konisch/conical 	9,0		<b>ÖWAMAT 6</b> <b>XV KT06 AF2</b>
1 x 30 	2 x 45 (konisch/conical) 	25		<b>ÖWAMAT 8</b> <b>XV KT08 AF2</b>

**Filterwechsel**

Erforderlich, wenn  
- ablaufendes Wasser trüb ist (siehe Abwasser-Kontrolle)  
- Filter verblockt ist (siehe Niveaumelder-Kontrolle)

**Achtung:**

- Gemäß § 19i WHG "Sorgfaltspflicht des Betreibers" muß stets ein Original OEKOSORB-Filter-Set bevorratet werden.
- Zur Funktionssicherheit nur OEKOSORB-Filter-Set verwenden, erkennbar an Beschriftung und Prüfplombe!
- Bei Einsatz von Fremdfiltern erlischt die "Allgemeine bauaufsichtliche Zulassung" sowie der Anspruch aus Beseitigung von Sachmängeln innerhalb von 2 Jahren nach Rechnungsdatum.
- Neue Filter müssen vor dem Einsetzen gewässert werden.
- Kunststoffbeutel vor dem Einsetzen der Filter entfernen.

**Durchführung**

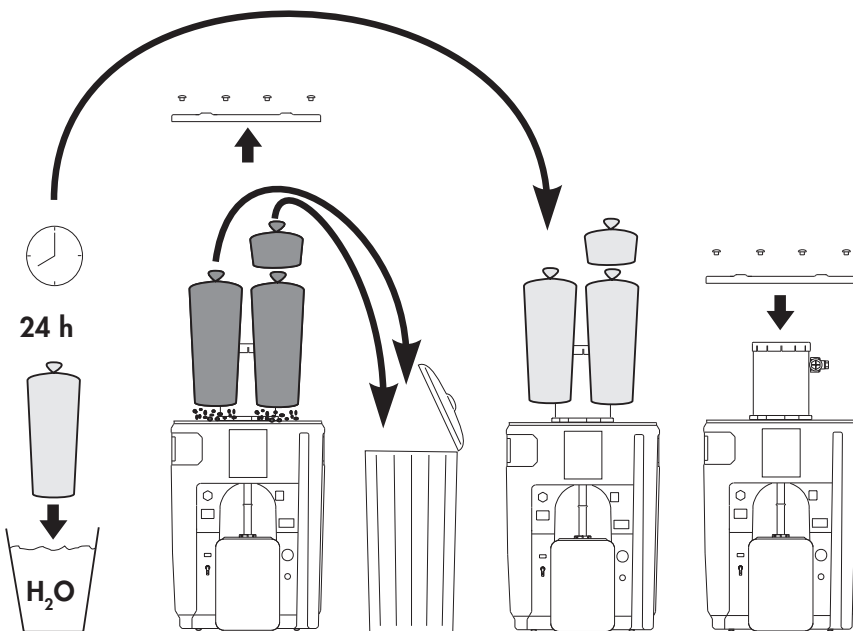

1. Neues OEKOSORB-Filter-Set bereitstellen, PE-Verpackung des Sets für Entsorgung der verbrauchten Filter verwenden, Filter ca. 24 h in Leitungswasser wässern.
2. Kondensatzulauf absperren (siehe "Schmutzauffang reinigen" Seite 22)!
3. ÖWAMAT-Deckel öffnen
4. Überlaufrohr herausdrehen (beigefügte Handschuhe benutzen)
5. Filter herausheben, abtropfen lassen und in PE-Verpackung dicht verpacken
6. Filterbereich und Überlaufrohr von Schmutz reinigen
7. Neuen Filter langsam einsetzen, handfest nach unten andrücken
8. Überlaufrohr und Deckel wieder montieren
9. Kondensatzulauf wieder öffnen
10. **Gebrauchten Filter ordnungsgemäß entsorgen**
11. Neues OEKOSORB-Filter-Set mit beigefügter Karte bestellen!

**EWC 06 13 02 = Europäischer Abfallschlüssel  
European waste disposal key  
Code européen de déchet  
Europese afvalsleutel**

english	français	nederlands
<p><b>Filter replacement</b></p> <p>This is necessary when</p> <ul style="list-style-type: none"> <li>- the water being discharged is too cloudy (see 'Wastewater test')</li> <li>- the filter is clogged (see 'Checking of level indicator')</li> </ul> <p><b>Note:</b></p> <ul style="list-style-type: none"> <li>• Please observe the legal regulations in your country pertaining to the use and handling of filters, particularly with regard to keeping a spare filter set.</li> <li>• Only use OEKOSORB filter sets in order to ensure operational reliability. OEKOSORB filters can be identified by their labelling and the BEKO test seal.</li> <li>• Do not use any other filters, since the <b>official approval of the device would no longer be applicable</b>. Furthermore, the correct functioning of the ÖWAMAT (wastewater quality, throughput capacity, filter service life) could not be guaranteed.</li> <li>• Soak new filter in water for 24 hours.</li> <li>• Remove plastic bag before filter installation!</li> </ul>	<p><b>Remplacement du filtre</b></p> <p>Nécessaire, si</p> <ul style="list-style-type: none"> <li>- l'eau s'écoulant de l'ÖWAMAT est trouble (voir contrôle de l'eau rejetée)</li> <li>- le filtre est saturé (voir contrôle avertisseur de niveau)</li> </ul> <p><b>Attention :</b></p> <ul style="list-style-type: none"> <li>• Conformément à la législation en vigueur, l'exploitant est tenu d'avoir à tout moment un kit de filtres de rechange, en réserve.</li> <li>• Pour garantir le bon fonctionnement, n'utiliser que des kits de filtres OEKOSORB, identifiables aux inscriptions et au scellé de vérification !</li> <li>• Ne pas utiliser de filtres d'un autre fabricant, car <b>l'homologation ne serait plus valable</b> et le bon fonctionnement de l'ÖWAMAT ne serait plus garanti (qualité de l'eau épurée, degré d'utilisation, durée de vie).</li> <li>• Tremper le filtre 24 h dans l'eau.</li> <li>• Avant mise en place du filtre, enlever le plastique.</li> </ul>	<p><b>Filterwissel</b></p> <p>Nodig als:</p> <ul style="list-style-type: none"> <li>- aflopend water troebel is (zie controle van het afvalwater)</li> <li>- de filter verblokt is (zie controle van de niveaumelder)</li> </ul> <p><b>Attentie:</b></p> <ul style="list-style-type: none"> <li>• Volgens § 19i WHG „Verantwoordelijkheid van de exploitant“ moet steeds een origineel OEKOSORB-filterset ter beschikking staan.</li> <li>• Ter functie zekerheid enkel OEKOSORB-filterset toepassen, herkenbaar aan opschrift en keuringslabel!</li> <li>• Geen vreemde filter inzetten, omdat dan de <b>algemene keuring voor bouw en woningtoezicht vervalt</b> en de werking in de ÖWAMAT (kwaliteit van het afvalwater, belasting, standtijd) niet meer is gegarandeerd.</li> <li>• Nieuwe filters dienen vóór het inzetten in het water te worden gelegd.</li> <li>• Verpakking bij het plaatsen van het filter verwijderen.</li> </ul>
<p><b>Procedure</b></p> <ol style="list-style-type: none"> <li>1. Place new OEKOSORB filter set near the unit. Keep the PE packaging of the new set for putting in the old filters.</li> <li>2. Shut off condensate inlet (see "Cleaning of dirt collector" page 22)!</li> <li>3. Open ÖWAMAT lid.</li> <li>4. Remove overflow pipe by turning (use gloves supplied).</li> <li>5. Lift filter and allow it to drain. Place filter into the PE bag and close bag tightly.</li> <li>6. Clean filter area and overflow.</li> <li>7. Insert the new filter slowly, pushing it downwards by hand only.</li> <li>8. Put back the overflow pipe and the lid.</li> <li>9. Open condensate inlet.</li> <li>10. <b>Ensure correct disposal of the fouled filter.</b></li> </ol>	<p><b>Marche à suivre</b></p> <ol style="list-style-type: none"> <li>1. Préparer le nouveau kit de filtres OEKOSORB, utiliser l'emballage PE du kit pour l'élimination des filtres usagés</li> <li>2. Arrêter l'amenée du condensat ("Nettoyer le collecteur d'impuretés" page 22) !</li> <li>3. Ouvrir le couvercle de l'ÖWAMAT</li> <li>4. Dévisser le tube de débordement (utiliser les gants fournis)</li> <li>5. Extraire les filtres, les laisser égoutter, puis les emballer de façon étanche dans l'emballage PE</li> <li>6. Eliminer les impuretés au niveau du ou des filtres et du tube de débordement</li> <li>7. Insérer prudemment le ou les nouveaux filtres, les pousser au fond à la main</li> <li>8. Remonter le tube de débordement et le couvercle</li> <li>9. Ouvrir à nouveau l'amenée du condensat</li> <li>10. <b>Eliminer les filtres usagés, conformément à la législation</b></li> </ol>	<p><b>Uitvoering</b></p> <ol style="list-style-type: none"> <li>1. Nieuw OEKOSORB-filterset gereedzetten, PE-verpakking van de set voor het ontdoen van het verbruikte filter gebruiken, filter ca. 24 h in leidingwater leggen.</li> <li>2. Toeloop van condensaat afsluiten (zie "Vuilopvang reinigen" bladzijde 22)!</li> <li>3. ÖWAMAT-deksel openen</li> <li>4. Overlooppijp eruit draaien (ingesloten handschoenen gebruiken)</li> <li>5. Filter eruit tillen, laten uitdruipen en in PE-verpakking dicht verpakken</li> <li>6. Filterbereik en overlooppijp van verontreinigingen reinigen</li> <li>7. Nieuwe filter langzaam plaatsen, handvast naar beneden aandrukken</li> <li>8. Overlooppijp en deksel weer monteren</li> <li>9. Condensaattoeloop weer openen</li> <li>10. <b>Verbruikte filter zoals voorgeschreven ontdoen</b></li> </ol>

(1)

**EWC 130502**  
= **Europäischer Abfallschlüssel**  
**European waste disposal key**  
**Code européen de déchet**  
**Europese afvalsleutel**

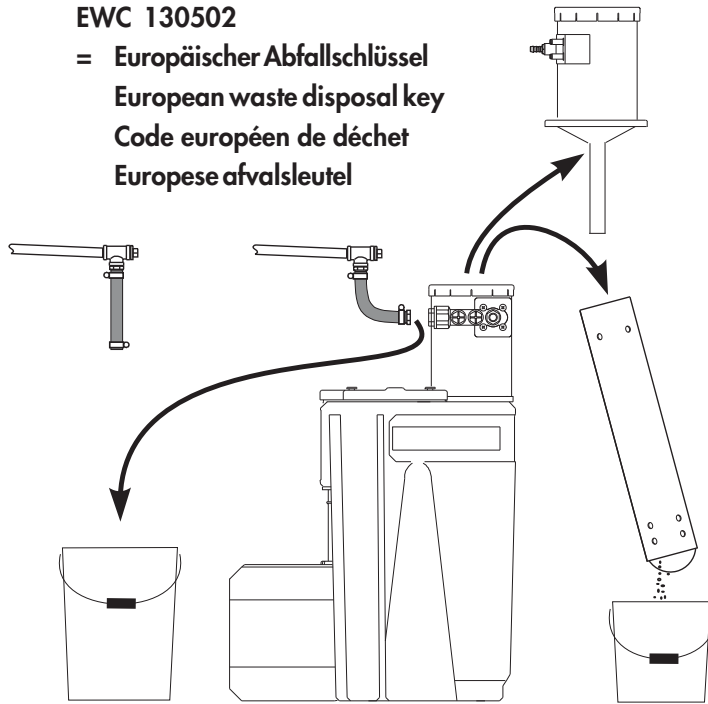

**Vor jeder Wartung:**

- Zulauf absperren (falls erforderlich, Verdichter abschalten)!
- Bei eingebauter Heizung, Gerät von Netzspannung trennen!

**Schmutzfang reinigen (1)**

(Empfehlung: alle 6 Monate)

- Gefäß für Schmutz bereitstellen
- Zulaufschlauch von Druckentlastungskammer lösen
- Schrauben lösen und Druckentlastungskammer herausheben
- Schmutzauffang langsam herausziehen, Schmutz auffangen und entsorgen **EWC 130502**
- Schmutzauffang wieder einsetzen, Druckentlastungskammer montieren und Zulaufschlauch anschließen

(2)

**Ölablauf**  
**Oil outlet**  
**Sortie d'huile**  
**Olieafvoer**

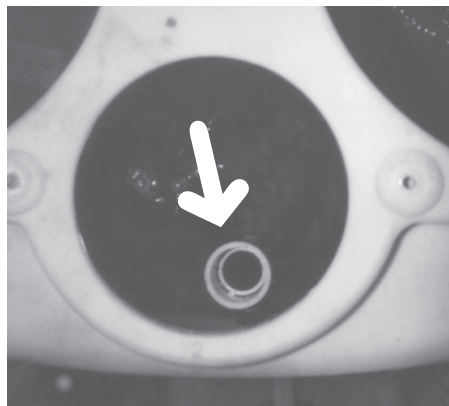

**Ölablauf kontrollieren (2)**

(Empfehlung: alle 6 Monate)

Deckel öffnen:

- Hat Ölablauf freien Durchgang?  
Wenn nicht  
→ reinigen
- Ist bei vorhandener Ölschicht Öl abgeflossen? Falls nicht  
→ Verstellring einige mm nach unten schieben

Deckel schließen

**ÖWAMAT-Grundreinigung**

(Empfehlung: alle 12 Monate)

- Schmutzfang reinigen
- Trennbehälter leerpumpen
- Trennbehälter reinigen
- Flüssigkeit ordnungsgemäß entsorgen

**Achtung:**

**Keine zusätzlichen Reinigungsmittel (Tenside) verwenden! Diese beeinträchtigen die Filterwirkung!**

Nach der Reinigung ÖWAMAT mit Frischwasser füllen (siehe Inbetriebnahme, Seite 16).

**Nach der Wartung**

- **Zulauf öffnen**
- Bei eingebauter Heizung Netzspannung ein

english	français	nederlands
<p><b>Maintenance</b></p> <ul style="list-style-type: none"> <li>Shut off condensate inlet (if necessary switch off compressor).</li> <li>Where there is a heating system, disconnect the device from the power supply!</li> </ul>	<p><b>Avant chaque entretien :</b></p> <ul style="list-style-type: none"> <li>Fermer l'arrivée (si nécessaire, arrêter le compresseur) !</li> <li>Si le système hors-gel est en place, couper l'alimentation secteur de l'appareil</li> </ul>	<p><b>Vóór iedere onderhoudswerkzaamheden:</b></p> <ul style="list-style-type: none"> <li>Toevoer afsluiten (indien nodig, compressor uitschakelen)!</li> <li>Bij ingebouwde verwarming, toestel van netspanning scheiden!</li> </ul>
<p><b>Cleaning of dirt collector (1)</b> (recommended every 6 months)</p> <ul style="list-style-type: none"> <li>Keep a basin at hand for catching the dirt.</li> <li>Detach the feed hose from the pressure relief chamber.</li> <li>Undo the screws.</li> <li>Lift the pressure relief chamber upwards.</li> <li>Pull out the the dirt collector slowly, catch the dirt, and ensure correct disposal <b>EWC 130502</b>.</li> <li>Put back the dirt collector, fix the pressure relief chamber and reconnect the feed line.</li> </ul>	<p><b>Nettoyer le collecteur d'impuretés (1)</b> (recommandation : tous les 6 mois)</p> <ul style="list-style-type: none"> <li>Préparer le récipient collecteur pour les impuretés</li> <li>Défaire le flexible d'amenée de la chambre de détente</li> <li>Desserrer les vis</li> <li>Retirer la chambre de détente en la soulevant</li> <li>Retirer le collecteur d'impuretés , ramasser les impuretés et les éliminer (code de déchet <b>EWC 130502</b>).</li> <li>Remettre les collecteur d'impuretés en place, remonter la chambre de détente et raccorder le flexible d'amenée</li> </ul>	<p><b>Vuilopvang reinigen(1)</b> (Advies: alle 6 maanden)</p> <ul style="list-style-type: none"> <li>Vat voor vuil gereedzetten</li> <li>Toevoerslang van drukontlastingskamer losmaken</li> <li>Moeren losmaken en drukontlastingskamer eruit tillen</li> <li>Vuilopvang langzaam eruit trekken, vuil opvangen en ontdoen (afvalselect <b>EWC 130502</b>).</li> <li>Vuilopvang weer insteken, drukontlastingskamer monteren en toevoerslang aansluiten</li> </ul>
<p><b>Checking of oil outlet (2)</b> (recommended every 6 months)</p> <p>Open the lid:</p> <ul style="list-style-type: none"> <li>Is there a free oil passage? If not → clean the oil outlet.</li> <li>Is the oil being discharged from the present layer of oil? If not → move the adjustment ring downwards by a few mm.</li> </ul> <p>Close the lid.</p>	<p><b>Controler l'écoulement de l'huile (2)</b> (recommandation : tous les 6 mois)</p> <p>Ouvrir le couvercle:</p> <ul style="list-style-type: none"> <li>La sortie de l'écoulement d'huile est-elle libre (en dessous de l'ouverture de visite ou du couvercle, selon le modèle) ? Si non → la nettoyer</li> <li>Est-ce qu'en présence d'une couche d'huile, de l'huile s'est écoulée ? Si non → Abaisser la bague de réglage de quelques mm</li> </ul>	<p><b>Controle van de oliewegloop (2)</b> (Advies: alle 6 maanden)</p> <p>Deksel openen:</p> <ul style="list-style-type: none"> <li>Heeft de oliewegloop vrije doorstroming? Is dit niet het geval → reinigen</li> <li>Is bij voorhanden olielaag olie afgevloeid? Indien niet → verstelring enkele mm naar beneden verstellen</li> </ul> <p>Deksel sluiten.</p>
<p><b>General cleaning of ÖWAMAT</b> (recommended every 12 months)</p> <ul style="list-style-type: none"> <li>Clean dirt collector.</li> <li>Empty the separation container by pumping.</li> <li>Clean separation container.</li> <li>Ensure correct disposal of the liquid.</li> </ul> <p><b>Note:</b> <b>Do not add any cleaning agents (surfactants)! They impair the filter efficiency.</b></p> <p>After cleaning, fill the ÖWAMAT unit with fresh water (see 'Putting into operation', page 16).</p>	<p><b>Nettoyage complet de l'ÖWAMAT</b> (Recommandation : tous les 12 mois)</p> <ul style="list-style-type: none"> <li>nettoyer le collecteur d'impuretés</li> <li>vider la cuve de séparation à la pompe</li> <li>nettoyer la cuve de séparation</li> <li>éliminer les liquides conformément à la législation</li> </ul> <p><b>Attention :</b> <b>Ne pas utiliser de produits de nettoyage supplémentaires (agents tension-actifs) ! Ceux-ci nuisent à l'efficacité des filtres !</b></p> <p>Après le nettoyage, remplir l'ÖWAMAT avec de l'eau claire (voir mise en service, p. 16)!</p>	<p><b>ÖWAMAT-basisreiniging</b> (Advies: alle 12 maanden)</p> <ul style="list-style-type: none"> <li>Vuilopvang reinigen</li> <li>Scheidingsreservoir leegpompen</li> <li>Scheidingsreservoir reinigen</li> <li>Vloeistof volgens de voorschriften ontdoen</li> </ul> <p><b>Attentie:</b> <b>Geen aanvullende reinigingsmiddelen (tensiden) gebruiken! Dit belemmert de filterwerking!</b></p> <p>Na de reiniging de ÖWAMAT met vers water vullen (zie ingebruikname, bladzijde 16)!</p>
<p><b>After maintenance work</b></p> <ul style="list-style-type: none"> <li><b>Open condensate inlet.</b></li> <li>If there is a heating system, reconnect the power supply.</li> </ul>	<p><b>Après l'entretien</b></p> <ul style="list-style-type: none"> <li><b>Ouvrir l'amenée du condensat</b></li> <li>Si le système hors-gel est en place, le mettre sous tension</li> </ul>	<p><b>Na onderhoudswerkzaamheden</b></p> <ul style="list-style-type: none"> <li><b>Toevoer openen</b></li> <li>Bij ingebouwde verwarming netspanning inschakelen</li> </ul>

**Verbrauchsmaterial/Zubehör • Expendable/Accessories  
Accessoires/Consommables • Toebehoren/Verbruiksmateriaal**

	<b>ÖWAMAT 6</b>	<b>ÖWAMAT 8</b>
<b>OEKOSORB Filter-Set</b> OEKOSORB filter set Kit de filtres OEKOSORB OEKOSORB filterset	XV KT06 AF2	XV KT08 AF2
<b>OEKOSORB Filter Set mit Filterbox</b> OEKOSORB filter set with filter case Kit de filtres OEKOSORB avec OEKOSORB filterset met	XV KT06 BF2	--
<b>Filter-Set</b> für Druckentlastungskammer <b>Filter set</b> for pressure relief chamber <b>Kit de filtres</b> pour la chambre de détente <b>Filterset</b> voor drukontlastingskamer	XE KT06 004	
<b>Heizung</b> thermostatisch geregelt <b>Heater</b> thermostatically controlled *) <b>Chauffage</b> à régulation thermostatique <b>Verwarming</b> thermostatisch geregelde	XZ KT06 HZ3 (230 Vac, 3,0 kW)	XZ KT08 HZ1 (230 Vac, 3,0 kW)
<b>Alarmsensor für Niveaumelder</b> Schließer <b>Alarm sensor for level indicator</b> make contact <b>Capteur d'alarme pour avertisseur de niveau</b> Contact à fermeture <b>Alarmsensor voor niveaumelder</b> sluiters	XZ KT06 001	
<b>Alarmsensor für Niveaumelder</b> Wechsler <b>Alarm sensor for level indicator</b> changeover contact <b>Capteur d'alarme pour avertisseur de niveau</b> Contact à inverseur <b>Alarmsensor voor niveaumelder</b> Wisselaar	XZ KT06 004	
<b>Anschluss-Set</b> für Sammelleitung <b>Installation set</b> for collecting line <b>Kit de raccordement</b> pour conduite collectrice <b>Ansluit Set</b> voor verzamelleiding	XZ KT04 AS1	
<b>Ölauffangbehälter</b> <b>Oil collector</b> <b>Collecteur d'huile</b> <b>Olieopvangreservoir</b>	XZ KT06 BS1	XZ KT08 BS1
*) andere Spannungen auf Anfrage / other voltages on request / autres tension sur demande / andere spanningen op verzoek		
	<b>ÖWAMAT 6, 8</b>	
<b>Kondensatverteiler</b> zur Parallelschaltung von bis zu 3 ÖWAMAT <b>Condensate manifold</b> for parallel operation up to 3 ÖWAMAT <b>Distributeur de condensat</b> pour la mise en parrallèle de 3 ÖWAMAT max. <b>Condensaatverdeler</b> voor parallelschakeling van max. 3 stuks ÖWAMAT	XZ KT00 KV5	
<b>Heizung</b> für Kondensatverteiler thermostatisch geregelt <b>Heater</b> for condensate manifold thermostatically controlled <b>Chauffage</b> pour distributeur de condensat à régulation thermostatique <b>Verwarming</b> voor condensaatverdeler thermostatisch geregelde	XZ KTKV HZ1 (230 Vac, 50 W)	
<b>HP-Entlastungskammer</b> für Entlastungsluft aus Kolbenverdichtern, max. 40 bar <b>HP-relief chamber</b> for relief air from reciprocating compressors, max. 40 bar <b>Chambre de détente HP</b> pour la détente de l'air issu de compresseurs à pistons, max. 40 bar <b>HP-ontlastingskamer</b> voor ontlastingslucht uit zuigercompressoren, max. 40 bar	XZ KT00 001	

Technische Änderungen und Irrtümer vorbehalten.  
Subject to technical changes without prior notice; errors not excluded.  
Sous réserve de modifications techniques et d'erreurs typographiques.  
Technische veranderingen en vergissingen voorbehouden.  
KT 6,8\_de,gb,fr,nl\_0503 Stand/Edition/Édition/Stand: 03.04